

svenska fallskärmsförbundets medlemstidning
NUMMER FYRA / FEM 2016 ÅRGÅNG 45

FALLSKÄRMS SPORT



Dubbelnummer – 60 sidor!

Mondial – **VM** i Chicago
SFF-konferensen – årets viktigaste träff
Nyfiken på **Henrik** – världsmästaren i speed

the NEW Wing Suit **CYPRES**

Reliability made in Germany

The AAD for Wing Suit Flyers
Designed to eliminate unnecessary risks.



MONITORS what you do

ADJUSTS its parameters to your needs

COMMUNICATES with you

Stay tuned for Product Availability



Photo: Norman Kent Productions
Wing Suit Flyer: Roberta Mancino

WWW.CYPRES.CC



Livscyklar...

Innehåll, nummer 4/5, 2016

Jag tänker mycket på det här med förändring och livscyklar. Vad man gör av sin tid och att man faktiskt ägnar livets dagar till det som gör en lycklig. Självfallet så innehåller livet inte bara sköna dagar vid hoppfältet, utan livets alla ofrånkomliga krav, kallar allt som oftast. Särskilt när säsongen är över och det börjar bli lite kallt och ruggigt ute. För oss som har ställt riggen i viloläge och går i dvala under vinterhalvåret kanske det innebär en hel del betänktid kring året som gått. Vid nyårsskiftet kanske man gör ett avstamp till något nytt, något annat eller kanske bara en liten förändring i annan riktning. För mig är förändring något positivt och utvecklande. Man lär sig alltid något nytt.

Min resa på denna tidning är nu slut och jag kommer lämna över till mina medarbetare från och med årsskiftet. Penny, som jag arbetat tillsammans med under året har varit en hängiven och plikttrögen redaktör, men jag har också glädjen att välkomna ett känt ansikte, som tidigare varit chefredaktör på tidningen. Anna Oscarson är tillbaka som redaktör från och med det här numret av Svensk Fallskärmsport och är tills vidare vikarie. Svenska Fallskärmsförbundet kommer att annonsera ut att det finns en ledig redaktörstjänst, så känner du dig sugen på att bli en i redaktionen är du välkommen att söka.

Själv kommer jag att fokusera på mitt lag i företaget jag jobbar på. Mitt mål är att göra en stor föränd-

ring och ta synen på träning och utbildning till nästa nivå. Vem vet, ni kanske ser mer av mig i framtiden.

Detta dubbelnummer är sprängfyllt av formationsberättelser, det är mycket fokus på utlandshistorier.

Det är många hoppare som åker utomlands under vinterhalvåret både för nöje och tävling. Bland annat berättar Siv Lindgren om när hon och hennes sambo anordnade storformationshoppning i Klatovy och Algarve. Anna Oscarson berättar om 20-mannalaget Velociraptors Italienresa, och presenterar några andra sköna hoppfält du kan ha i åtanke när du bokar nästa års resa.

Vi berättar också om två världsrekord – ett rekord av 56 fantastiska kvinnor som gav sitt yttersta, och ett av speedhopparen Henrik Raimer. Henrik är det här numrets "Nyfiken på" och i den artikeln kan du läsa om hans enastående prestation under årets världsmästerskap i Chicago.

Nu när vintermörkret infunnit sig så väljer vissa att testa på mörkerhoppning medans andra sitter och myser i soffan med tända ljus. Läs Elof Wecksells manual för ett lyckat hopp där du faller fritt i totalt mörker.

Trevlig läsning!

Emelie Selin

- 4 **Kalendariet.** Lösryckt, **notiser** om smått och gott.
- 6 **Ordförandespalten,** Peo Humla.
- 6 **SFF-konferensen** – årets viktigaste träff.
- 18 Mondial – **VM** i Chicago.
- 22 Fina prestationer på **världscupen** i Warszawa.
- 24 Framgångssagan **Volo**.
- 26 Årets **elev** – vem är du?
- 29 Fritt från **hjärtat**, Gunilla Sigurd.
- 30 Sverige väl representerat på **världsrekord**.
- 32 **Woman** on wings, Teuge.
- 36 **Klatovy**, big way camp.
- 38 Incidenterapporter.
- 40 DZ-kollen: **Italiensk** säsongstart för Velociraptor.
- 44 **Riksinstruktören** Petter A-Thoor: Vågar du berätta?
- 46 **Nyfiken** på Henrik Raimer.
- 52 Hoppning i **mörker**.
- 56 **Tips och trix:** Besök din pilotskär. Landa i starka vindar.
- 58 **Klubbkollen**, Linköpings Fallskärmsklubb.
- 59 Kontakta SFF.

svensk FALLSKÄRMS SPORT

Ansvarig utgivare

Peo Humla
Svenska Fallskärmsförbundet
E-post: ordforande@sff.se

Chefredaktör

Emelie Selin
Bellmangsgatan 162
754 26 Uppsala
Telefon: 0707-61 93 92
E-post: skydive@emelieselin.se

Redaktör

Anna Oscarson
Morkulllegatan 2
432 42 Varberg
Telefon: 0702-01 52 11
E-post: anna.oscarson@gmail.com

Redaktör

Penny Robertson-Pearce
Turmängden 4
746 52 Bålsta
Telefon: 0702-75 97 47
E-post: penny.robertson@telia.com

Produktion

Layout, originalarbete, bildredigering och distribution:
Anders Nyqvist,
Himmelsdyk,
Box 110,
438 23 Landvetter
Telefon 0709-45 81 43
E-post: himmelsdyk@telia.com

Annonser

Anders Nyqvist, Himmelsdyk,
adress som ovan, under "produktion".

Kommunikationsansvarig i SFF

Paula Zielinski
Tremänningsvägen 12
622 65 Gotlands Tofta
Telefon: 0702-00 06 62
E-post: paula@sff.se

Signerade artiklar

Signerade artiklar speglar författarens bild av verkligheten och inte nödvändigtvis Svenska Fallskärmsförbundets.

Insänt material

Redaktionen ansvarar endast för beställt material. Vi förbehåller oss rätten att redigera insända texter. Godkännande av publicering i SFS är samtidigt publiceringsgodkännande av det tryckta materialet som en lågupplöst PDF-fil på hemsida tillhörande SFF eller SFS.

Utgivning

1/17: vecka 13
2/17: vecka 23
3/17: vecka 34
4/17: vecka 42
5/17: vecka 51

Kontakta redaktionen för besked om nästa materialdag.

Svensk Fallskärmsport, ISSN 0280-11-X, är Svenska Fallskärmsförbundets tidning och distribueras med fem nummer per år till alla förbundets medlemmar.

Adressändring

Medlemmar i Svenska Fallskärmsförbundet (SFF) skickar adressändring till SFF (se nedan). Endast icke-SFF-medlemmar skickar adressändring till Himmelsdyk (se ovan "Produktion").

Svenska Fallskärmsförbundet

Sjöhagsvägen 2
721 32 Västerås
Telefon kansli / Rf: 021-41 41 10
Fax: 021-41 541 19
E-post kansli: info@sff.se
Hemsida: www.sff.se



Omslaget:

Tandemexit över Näsinge och Bohuslans norra skärgård.

Foto: Magnus Våge.



Kalendariet

JANUARI
3/1-2/2: Klubbdialoger.

FEBRUARI:

3-5: Baskurs, Bosön.
7-9: Klubbdialoger.
10-11: Svenska mästerskapen i indoor skydiving, Bodyflight, Stockholm.
13-19: PIA-symposiet, Chattanooga USA.
24-26: Hoppledarkurs 1, Bosön.
25-26: NBJM Nordiskt domarmöte, Danmark.

MARS

7-11: VM paraski.
11: SFF:s riksstämma.
18: Safety Day, alla klubbar.
22-26: Hoppmästarkursen, Bosön.
22-26: Kursledarkursen, Bosön.

APRIL

28-30: Hoppledarkurs 2, Bosön.

MAJ

15-19: Tandemexamination.
29: Veterandagen.
29/5- 2/6: AFF-examination.

JUNI

6: Nationaldagen.
21-25: Midsommarboogie, Söderhamns Fallskärmsklubb.

JULI

13-14: Svenska mästerskapen i swooping, Stockholms Fallskärmsklubb
20-30: World Air Games, Dubai.

AUGUSTI

7-12: Världscupen, Tyskland.
24-30: Europacupen precision, Montenegro.
25-27: Svenska öppna mästerskapen i tiomanna speedformation, Fallskärmsklubben Cirrus Göteborg.

SEPTEMBER

15-16: Storformationsträning, Fallskärmsklubben Cirrus Göteborg.
16-17: SSC- swoop cup, Stockholms Fallskärmsklubb.

OKTOBER

20-22: VM indoor skydiving, Kanada.
28-29: Landslagsträff, Bosön.

NOVEMBER

11-12: SFF:s förbunds konferens.
27-1/12: Världscupen i swooping, Dubai.

Ej fastställda datum:

- SM i precision, arrangör ej fastställd.
- ISSA – internationell speedtävling, Stockholms Fallskärmsklubb.
- SM, frifallsgrenarna.
- Svenska mästerskapen i wingsuit

Storformationsträning, preliminära helger:

- September: Skånes Fallskärmsklubb.
- Slutet av september: Fallskärmsklubben Aros med Linköpings Fallskärmsklubb.
- Oktober: Stockholms Fallskärmsklubb.



På gång
2017

Årets A-certare

2016 har 51 procent av årets 323 elever i klubbarna erhållit sina A-licenser efter avslutade utbildningar.

2015 var det också 51 procent som under året fick sina licenser och ytterligare 6 procent som under 2016 blev klara med sina utbildningshopp. Totalt 57 procent från årskullen 2015.

Vi hoppas att årets elever som inte slutförde sina elevhopp återkommer nästa år och fortsätter.

Elevbortfall efter fem år

Om man tittar på elevkullen 2012 som bestod av 363 elever så visar statistiken följande tapp fram till 2016:

- 2013 förnyade 56 procent av 2012 års elever
- 2014 förnyade 38 procent
- 2015 förnyade 29 procent
- 2016 förnyade 24 procent
- Under en femårsperiod har fallskärmsporten tappat 76 procent jämfört med elevkullen 2012.

Svenska Fallskärmsförbundet arbetar ständigt med olika strategier för att undvika medlemsbortfall. De senaste åren har vi haft cirka 1700 aktiva hoppare varje år.

Enligt förbundets mål och vision skall vi öka medlemsantalet till 2000 medlemmar år 2020.

Ny vindtunnel i Madrid

Den nya vindtunneln i Madrid, "Windobona" öppnade sin tunnelverksamhet i november 2016.

Tunneln ligger ganska centralt i Madrid och för den som vill kombinera tunnelflygning med lite fallskärmschoppning så kan man även enkelt ta sig med buss eller tåg till närmsta hoppfält, Skydive Madrid.



Flygplansbytet till en GAB Airvan innebär ett stort lyft för Umeåklubben.



Umeå växer så det knakar

För en tid sedan stod följande att läsa i Svenska DZ-gruppen på Facebook. Det var så positiva nyheter från en av Sveriges mest växande klubbar att vi kände att vi ville publicera dem även här.

Peder Nyman, chefsinstruktör i Umeå Fallskärmsklubb, skrev följande:

"Umeå Fallskärmsklubb har slagit hopprekord i år igen, och då har vi i nuläget hela tolv inplanerade hoppdagar kvar på säsongen. Sedan vi bytte flygplan till GAB Airvan så har vi nu, för fjärde året i rad, hoppat mer än dubbelt så mycket som föregående år. Och för andra året i rad slår vi klubbrekord i antalet hopp under en säsong. Därtill har vi ökat antalet medlemshopp (alltså de som inte är tandemhopp och tandemfoto) – och de hoppen motsvarar nu över 70 procent av hoppolymen – en

siffra som länge varit 60 procent. Med andra ord hoppas det som aldrig förr uppe i norr. Och även i år har vi deltagit med ett FS4-lag med enbart Umeåhoppare på SM, vilket tidigare aldrig hänt i klubbens 49-åriga historia. Vi är oerhört stolta över vårt lag, som satsar på SM nästa år igen."

"Inte nog med det," fortsätter Peder, "vi har i år utbildat tretton elever, och tio av dem har nu A-licens. Den elfte är på SFU 12-nivå och två andra är på SFU 5-nivå. Det mesta lutar faktiskt åt tretton nya A-licenshoppare från Umeå i år. Ett utfall på 100 procent!"

"Och nu i helgen utlovas det kanonväder, samtidigt som vi kommer att få besök av ett tiotal gästhoppare från vårt grannland Finland, vilket känns extra roligt!" avslutar Peder.

Årets fem Team Playground

Under årets säsong har fem Team playground-läger anordnats.

I slutet på maj arrangerades det första FS-läget hos Skånes Fallskärmsklubb i Everöd. I juli blev det ytterligare ett läger med FS-tema, den här gången hos Fallskärmsklubben SYD i skånska Eslöv.

Göteborgsklubben (FKCG) höll i augusti ett vinkel-läger i Näsinga utanför Strömstad.

Två norrlandsklubbar stod som värdar för säsongens sista Team Playground-läger, där det var friflygning som fick mest plats på schemat.

Höstmöte för domarna

Den svenska domarkåren träffas varje höst för att sammanfatta årets tävlingsäsong.

Årets möte hölls sista helgen i oktober i Malmö dit nio av våra tolv domare hade sökt sig. Genomgången av årets internationella tävlingar visade att svenska FAI-domare verkar stå högt i kurs – under samtliga mästerskap har det funnits svenska domare representerade. Det är roligt och något vi skall vara stolta över.

Domarna ser också positivt på tävlingskommitténs beslut att ansöka om att få arrangera SM i wingsuit 2017, samt att man infört en rookieklass i friflygning. Domarna hoppas på fler deltagare i den grenen nästa år. Om de nya reglerna för FF-rookie

kan du inom kort läsa om på Svenska Fallskärmsförbundets hemsida, www.sff.se



Zeljko Tanaskovic,
domare i SFF.

Som vanligt diskuterades även frågan om nyrekrytering på domarmötet. Vi har några nya domare på gång men det behövs alltid fler. Är du intresserad? Kontakta då förbundsdomaren Zeljko Tanaskovic på e-post: zeljko@comhem.se.



Inomhus-SM 2017

Nu bjuder Svenska Fallskärmsförbundet in till andra upplagan av öppna svenska mästerskapen i fallskärmsshopping inomhus.

Svenska mästare ska koras, rekord ska försöka sättas och för både publik och tävlande blir det ett evenemang att glädjas åt.

Att tävlingen är "öppen" innebär att andra nationer än Sverige kan anmäla sig men svenska lag och tävlande har förtur vid eventuell fullteckning.

Datumen är satta till 10-11 februari och platsen blir Bodyflight i Bromma.

Den officiella inbjudan till tävlingen hittar du på förbundets hemsida, www.sff.se

Ny klass i friflygning

Från och med 2017 kommer tävlingsklassen "friflygning rookie" till Sverige. Reglerna är hämtade från Englands B-klass i friflygning och tävlingskommitténs förhoppning med införandet är att vi nu skall få fler tävlande i friflygning. De nya reglerna hittar du under "tävling och regler" på SFF:s hemsida, www.sff.se

De svårare klasserna intermediate och öppna kommer fortfarande att finnas kvar.

Pops planerar världsmästerskap i Australien 2018

Pops är en förkortning för Parachutist Over Phorty Society. Det är en sammanslutning av hoppare som fyllt fyrtio år, minst, och gjort åtminstone ett hopp. Många passerade fyrtio för länge sedan, det finns till och med en falang inom Pops som kallar sig Jons – Jumpers Over Ninety Society.

I år började planeringen av ett evenemang som kommer att hållas i Australien den 19 till 28 april 2018. Det blir den fjortonde upplagan av Pops världsmästerskap där hoppare från hela världen träffas, umgås och hoppar fallskärm. Hoppfältet som har valts ut är Skydive Nagambie i Victoria.

"Det ska bli skitkul. Jag ser fram emot att åka iväg och träffa 'dom gamle'. Och det skulle vara roligt om fler svenskar skulle hänga med oss. I nuläget är vi cirka tio stycken", säger Michael Lilja, som företräder Pops i Sverige.

I oktober satte Pops ett nytt världsrekord i storformation, en 130-manna. Ingen svensk hade möjlighet att delta i evenemanget som hölls på Skydive Perris i USA.



Sun Path STUDENT

Sun Path Quality,
SkyHook Equipped
Retail Price 2375 USD

In Sweden contact:
www.uffeshoppshop.se

Uffe's Hopp Shop

www.sunpath.com

Sustaining member of the PIA Made with pride in Ræford, NC, USA

Några ord från ordföranden...

Fallskärmsvänner! Nyss hemkommen från årets förbundskonferens så måste jag säga att det varit en otroligt intensiv helg med härlig stämning och mycket engagemang. Det finns så mycket energi och vilja att föra sporten framåt, vilket är mycket roligt och inspirerande för oss i styrelsen. Jag gläder mig så åt att samarbetet mellan klubbarna har ökat och att man villigt utbyter erfarenheter med varandra på ett prestigelöst vis, vilket bådär gott inför implementeringen av vår säkerhetskultur, centrerad kring den lärande organisationen.

En reflektion dock, som är tråkig tycker jag, är inställningen gällande att arrangera våra tävlingar, vilket är ett viktigt redskap för sportens utveckling. Tyvärr tar den inkomstbringande verksamheten överhanden i många klubbar. Det blir en utmaning att i framtiden hitta en balans, mellan den inkomstbringande verksamheten som tandemhoppningen är, och den delen av verksamheten som skall skapa mål och mening för landets alla medlemmar – från elever och skojhoppare till duktiga instruktörer och manifestpersonal. Tävlings är en viktig del av vår verksamhet och vårt sätt att stärka vår existens i riksidrottsförbundet.

Efter vår årligen återkommande konferenshelg för klubbarnas ordföranden och chefsinstruktörer går förbundets styrelse in i sin mest arbetsintensiva period. Det kommer att bli många möten fram till riksstämman i mars. Det finns mycket att hugga tag i och vi i styrelsen ser fram emot det. Genom de olika kommittéer som finns och de nya som tillsätts får vi behövlig hjälp att ta tag i de viktigaste frågorna.

Det verkar finnas ett stort intresse hos många av landets klubbar och fallskärmshoppare att både arrangera och delta i storformations- och träningsrekord 2018 med ett stort antal hoppare, över 107 som är nu gällande rekord. Men för att det skall ros i land krävs mycket träning. Jag hoppas att det fina samarbete som redan finns mellan klubbarna skall möjliggöra att man kan gå ihop och arrangera träningshelger för att kunna vara så många deltagare som möjligt.

Nu när hoppssäsongen är slut i de allra flesta av klubbarna flyttar många hoppare sin träning till vindtunneln och fortsätter sin träning där. Förhoppningsvis är det många som satt upp mål att delta på nästa års SM inomhus. Med förra årets succé i minnet hoppas vi på en repris med ännu fler svenska deltagare. Tillsammans med vindtunneln i Bromma ska vi göra allt för att skapa ett proffsigt evenemang och för att det tävlingsmässigt skall bli ett minne för alla deltagare.

Trots ökad tunnelaktivitet väljer många att lägga hoppningen på hollan vintertid för att ägna sig åt andra intressen, åt icke fallskärms-hoppande vänner och åt sina familjer. Det kan för många vara ganska skönt att använda vintern till annat och framemot våren känna hoppasugget komma smygande igen.

Jag vill som avslutning önska alla medlemmar och samarbetspartners en riktigt god jul och ett gott nytt år! Vi ses – absolut senast i februari – då vi ska kora svenska mästare i en mängd roliga och utvecklande frifallsgrenar!

Be safe!

Peo Humla,
ordförande i SFF



E-post: ordforande@sff.se

Svenska Fallskärmsförbundet • Sjöhagsvägen 2 • 721 32 Västerås

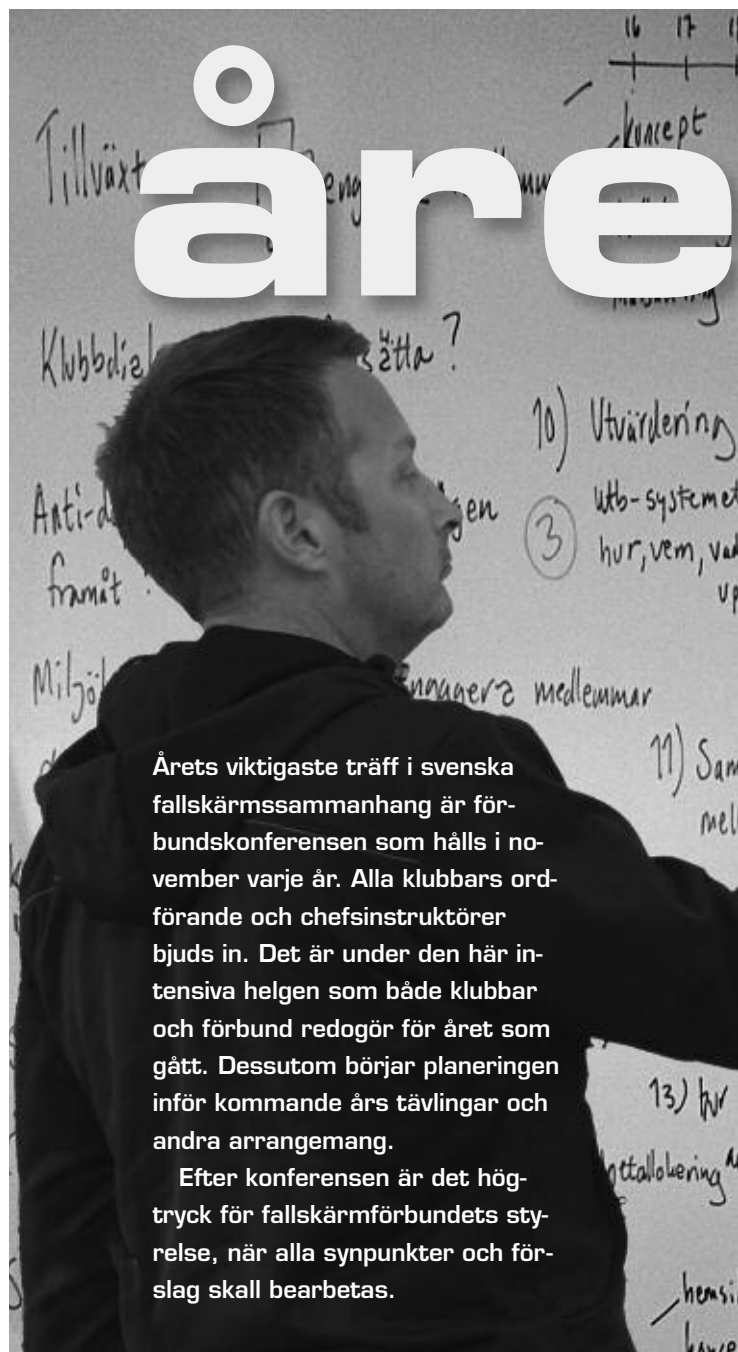

Årets viktigaste träff i svenska fallskärmssammanhang är förbundskonferensen som hålls i november varje år. Alla klubbars ordförande och chefsinstruktörer bjuds in. Det är under den här intensiva helgen som både klubbar och förbund redogör för året som gått. Dessutom börjar planeringen inför kommande års tävlingar och andra arrangemang.

Efter konferensen är det högt tryck för fallskärmförbundets styrelse, när alla synpunkter och förslag skall bearbetas.

Text: Penny Robertson-Pearce

Foto: Anders Nyquist

År förlades den årliga konferensen på Scandic hotell, Järva Krog i Stockholm. Vanligtvis brukar förbundet hålla till i Karlsborg, men planerna fick ändras på grund av en större militärutbildning.

Konferensen samlade drygt 50 deltagare inkluderat styrelsen, tävlingskommittén och försvarskommittén.

Mastig agenda

Svenska Fallskärmsförbundets ordförande, Per-Olov "Peo" Humla inledde dagen med en kort introduktion om helgens innehåll. En rätt så mastig agenda presenterades och det fanns många intressanta och spännande punkter för klubbrepresentanterna att engagera sig i under de två sprängfyllda dagarna. Innan Peo lämnade över ordet till Petter redogjorde han kortfattat för den tragiska händelsen i Klatovy, Tjeckien, där Nina Forsberg så tragiskt föro-

forts. på sidan 8 ➤

Svenska Fallskärmsförbundet

Ordförande – Peo Humla

Vice ordf. – Gunilla Sigurd

Kassör – Stefan Nilsson

Ledamot – Daniel Ingered

Ledamot – Paula Zielinski

Suppleant – Uno Asker

Suppleant – Jens Grahn

Svenska Fallskärmsförbundet



Peo Humla,
ordförande

SFF-konferensen

ts

viktigaste träff



Kärrmsförbundets styrelse



Revisorer

Revisorer – Leif Carlström och Bengt Johansson.
Revisorsuppleant – Ulf Hjalmarsson.

Valberedning

Ledamöter – Robbin Havasi, Magnus Våge och Sven Petterson.
Suppleant – vakant.

Representanter i Flygsportförbundet

Ordinarie representant – Narit Pidokrajt.
Suppleant – Penny Robertson-Pearce.

Ledamot valberedning: Lennart Vestbom.
Suppleant valberedning: Andreas Frisk.

styrelsemedlemmar. För deras ansvarsområden, se "Kontakta SFF" på sidan 35.



Gunilla Sigurd, vice ordförande



Stefan Nilsson, kassör



Daniel Ingered, ledamot



Paula Zielinski, ledamot



Uno Asker, suppleant



Jens Grahn, suppleant



Petter Alfsson-Thoor
Kanslichef och riksinstruktör



lyckades i somras. Därefter hölls en tyst minut för Nina.

Statistiken

Petter Alfsson-Thoor, som är SFF:s riksinstruktör, tog över och presenterade årets statistik. Säsongen 2016 har det (hittills) gjorts 88 185 hopp och det blir sannolikt fler eftersom vissa klubbar kör vinterhoppning. Trenden visar att A-D-certshoppningen har ökat mest vilket är mycket positivt och något att fortsätta sträva efter.

Det som kan behövas i flera klubbar för att fortsätta ökningen är större liftka-

pacitet. A-D-certshoppning har ökat med cirka 2 500 hopp. Petter redogjorde för antalet medlemmar som har förnyat under 2016 och den siffran slutade på 1 542 personer vilket är en ökning med två personer jämfört med i fjol. Av de förnyade hopparna är 22 procent kvinnor.

Fördelningen av alla hopp 2016:

- 73 procent A-D, en ökning med 2% mot 2015.
- 21 procent tandem.
- 4 procent tandemvideo.
- 4 procent elever.

Johan Julin leder SFF:s försvarskommitté.



En ständigt återkommande frågeställning på konferensen brukar vara:

”Hur ökar vi antalet färdigutbildade elever?”. Antalet som gått kurs har i år motsvarat ungefär samma som de senaste åren och av dem var det 57 procent som blev färdiga och ansökte om A-certifikat. Den siffran är också likvärdig med de senaste åren.

Vissa av de mindre klubbarna, till exempel Örebro och Umeå Fallskärmsklubb, har lyckats med den imponerande bedriften att lotsa samtliga elever till A-certifikat i år. Klubbarna verkar eniga om att vare sig utbildningsform eller betalningsätt har någon avgörande betydelse för den framgången. Några klubbar har tillämpat en urvalsprocedur vid antagningen av elever för att försäkra sig om att de som anmäler på kurs verkligen vill bli färdiga fallskärmsappare.

Ordförandekonferensen

Indelning i grupper

Som vanligt efter första samlingen delades konferensdeltagarna in i två grupper: ordförandegruppen och chefsinstruktörsgruppen. Det fanns flera bra konferenslokaler på Järva Krog och även försvarskommittén och tävlingskommittén gick iväg för att arbeta i mindre grupper. Svenska Fallskärmsförbundets styrelse fanns med på ordförandesidan och hjälpte till att gå igenom de olika punkterna på agendan.

Första punkten på ordförandegruppens agenda var Johan Julin från försvarskommittén som förklarade samarbetet med försvarsmakten (FM) och SFF som frivillig försvarsorganisation.

Försvarsmaktens förväntningar

Försvarskommittén (FK) bildades hösten 2011 efter att man fått indikationer från försvarsmakten att SFF inte levde upp till de förväntningar som FM hade på oss som frivillig försvarsorganisation. Man efterfrågade bland annat fler uppvisningar varpå SFF:s uppvisningsgrupp bildades. Försvarsmakten ville även få hjälp med att utbilda militär personal i fallskärms hoppning.

Svenska Fallskärmsförbundet får varje år organisationsbidrag på runt 800 000 kronor vilket är en grundläggande förutsättning för förbundets verksamhet. Tidigare har SFF även erhållit verksamhetsbidrag på cirka 300 000 kronor.

I slutet av 2014 fattade försvarsmakten beslut om att endast frivilligorganisationer som försörjer hemvärnet med per-

sonal skulle vara föremål för uppdragsersättning. Försvarskommittén började då analysera möjligheter om hur vi skulle kunna bistå hemvärnet och 2015 lämnades förslaget till FM.

Det förslag som har presenterats för FM är att en försöksgrupp på cirka åtta personer – som ingår i uppvisningsgruppen och har militär bakgrund – skall kunna bli en hemvärnsgrupp som kan bistå med sin kompetens.

På sikt skulle upp till fyra grupper kunna levereras till hemvärnet. Ingen återkoppling har skett från FM sedan förslaget lämnades in och tyvärr drogs verksamhetsbidraget in i år. Planen är att om inga beslut tagits av FM avseende hemvärnsansatsningen i början på 2017 så bordläggs ärendet och försvarskommittén tar fram en ny analys.

Nya försvarskommittén

Försvarskommittén består av Johan Julin som är FK:s ordförande, Stefan Nilsson, Johan Hellström, Nedal Abu-Zarour, Mikael Darheden och Jens Grahn som representant för SFF:s styrelse.

Ett väsentligt påpekande av Johan Julin var att all kommunikation med försvarsmakten måste och skall gå genom honom själv som ordförande i FK, SFF:s ordförande Peo Humla eller Jens Grahn som är styrelsens representant i försvarskommittén. Detta är viktigt för att vi skall kunna påvisa vår professionalitet i kommunikationen med dem.

Under 2016 har uppvisningsgruppen haft en hel del uppdrag och gjort uppvisningar bland annat i samband med Veterandagen, Nationaldagsfirande och Totalförsvaret Öland.

Det har även genomförts ett uppskattat uppvisningsläger i uppvisningsgruppens regi. Läget hölls i Gryttjöm och hade 15 deltagare. Uppvisningsgruppens framtid är tyvärr ovisst eftersom försvarsmakten meddelat att verksamheten inte är efterfrågad och således kommer inte SFF att anlitas för uppvisningsuppdrag.

Verksamhetsåret 2016

I ordförandegruppen fördes en dialog mellan SFF:s styrelse och klubbarna vad de har för förväntningar på styrelsen inför nästa verksamhetsår. På vilket sätt och under vilka former kan förbundet stötta klubbarnas verksamheter?

Efter båda dagarna kunde Peo sammanfatta följande punkter som diskuterats under konferensen:

- Ordföranden i landets klubbar var överens om att ifall en klubb hamnar i särskilda svårigheter skall man kunna vända sig till förbundet för att få ekonomiskt stöd mot en tydlig redogörel-



Försvarskommittén, från vänster: Jens Grahn (representant för SFF:s styrelse), Johan Hellström, Mikael Darheden, Stefan Nilsson och Johan Julin (kommitténs ordförande). Saknas på bilden gör Nedal Abu-Zarour.

se av behovet samt ett förslag på avbetalningsplan.

- Förbundet har fyra år på sig att växa till 2 000 medlemmar som varit ett av målen i SFF:s vision på väg mot år 2020. Det känns inte verklighetsförankrat och siffran kommer därför att revideras till 1 700 istället.
- SFF:s styrelse uppfattar det som att klubbarna tycker att styrelsen jobbar med rätt frågor och i rätt riktning och att de har förtroende att fortsätta mot utstakade mål.
- Under januari och februari inleds klubbdialogerna mellan styrelsen och klubbstyrelserna ute i landet. På det sättet kan klubbarna framföra vad de har för behov och vad SFF kan göra i form stödpaket.
- Angående de tre utbildningsformer som fortfarande används i klubbarna, det vill säga SFU, AFF och konventionell utbildning så beslutade konferensen att ge det ytterligare ett år och samtidigt tillsätta en oberoende grupp av instruktörer som opartiskt skall utreda de olika utbildningsformerna. Förslag fanns också att låta alla aktiva instruktörer svara på en enkät.
- Metodförsöket av "coaches corner" som genomfördes i två klubbar har utvärderats. Det kom igång sent på säsongen och det känns för tidigt att ta beslut om det skall införas permanent. Tillsammans beslutade man att ge det ytterligare ett försöksår där man genomför metodförsök i flera klubbar för att sedan utvärdera efter nästa säsong.

Många tycker att konceptet är bra men i vissa klubbar har man redan ett sorts "fadder-system" och därför kan "coaches corner" kännas lite överflödigt. I större klubbar tycker man å andra sidan att endast ett par coacher

blir för lite och får därför svårt att täcka upp behovet. I större klubbar anordnas som regel träningsläger istället.

- Arbetet med att ta fram en "skydive wiki" skall påbörjas under året som kommer. Alla är överens om att det finns ett behov av en sådan sida. Skydive Wiki är som Wikipedia för fallskärmshoppare. Här skall man kunna söka fakta om allt som rör fallskärms-hoppning.
- SFF skall fortsätta att aktivt förbättra kommunikation, tydlighet och öppenhet gentemot klubbarna.
- Styrelsen har tagit emot många synpunkter på hur hoppverksamhet bedrivs idag med inkomstbringande kontra ideella intressen. Risk finns att det skapar schismer och missnöje och det gäller att hitta en bra balans mellan de olika verksamheterna.
- Klubbarna har även framfört önskemål om att man bör kapa icke nödvändiga kostnader i budgeten. Tidningen som pappersform kom bland annat upp och förslag finns på att gå över till digital tidning. Redaktionen får i uppdrag tillsammans med kommunikationsansvarig i styrelsen Paula Zielinski, att ta fram en enkät som skall gå ut till medlemmarna med frågor om tidningens framtida utseende.
- Flera klubbar efterlyste mer information kring bidragssökande och stipendium från centralt håll.

Peo Humla var mycket nöjd över konferensens första dag och upplevde att öppenheten och samarbetat mellan olika klubbar ökat, något som är otroligt positivt. Däremot var han lite mer bekymrad över att det i vissa sammanhang finns en ovilja att ta på sig evenemang därför att



Sven Mårtberg presenterade planerna kring ett nytt svenskt storformationsrekord, en 126-manna under 2018.

klubbarna värnar för mycket om sin inkomstbringande verksamhet.

Olycksfall vid hoppning i utlandet

Paula Zielinski som är kommunikationsansvarig i styrelsen har haft som uppgift sedan olyckan i somras att se över våra rutiner när en olycka händer utomlands.

När en fallskärmsolycka eller i värsta fall ett dödsfall sker på svensk mark med en svensk hoppare så startar ett omfattande maskineri för att utreda vad som hänt. När en svensk hoppare förolyckas i utlandet sker ingenting. Förbundet har för det första inget mandat att bedriva haveriutredning utomlands, men inte heller någon skyldighet.

Men oavsett var någonstans i världen en medlem i svenska fallskärmsförbundet går i backen, så finns det lärdomar att

dra. Därför vill förbundet nu bli bättre på att hantera olyckor som sker på andra ställen än i Sverige, och få till rutiner som gör att vi kan lära oss av *alla* våra olyckor.

Styrelsen jobbar i dagsläget på en verktygslåda som vi kan använda oss av när en svensk hoppare skadas eller förolyckas utomlands. SFF kommer bland annat ta fram en panflett, eller liten bricka, med övergripande information om försäkringen som vi har genom svenska fallskärmsförbundet. Den kan med fördel våra medlemmar ge till sina närmast anhöriga, så att man kan var bättre förberedd om olyckan skulle vara framme.

SFF tittar även på möjligheten att förtrycka det gemensamma försäkringsnumret på licensbrickan. (Det enda du behöver uppge då är namnet på försäkrings-

bolaget). Förbundet kommer under nästa år eventuellt byta ett av våra försäkringsbolag och i samband med det kommer ny information gå ut till medlemmarna.

Se över din försäkring

SFF jobbar just nu även med att försöka få rabatt på tilläggsförsäkringar som medlemmar kan teckna helt valfritt när de ska ut och resa. En sådan tilläggsförsäkring täcker bland annat skador på utrustning, som inte täcks av förbundets försäkring, men har även en bättre olycksfallsförsäkring.

Europeiska ERV heter ett försäkringsbolag som har en så kallad extremförsäkring man kan teckna enstaka dagar då man är iväg och hoppar. Förbundet går ut med information när vi fått besked om eventuell rabatt. I övrigt uppmanar man alla medlemmar att se över sina försäkringar hemma, både för hoppning utomlands och i Sverige.

SFF vill också skapa rutiner gällande arbetsgång och kommunikationssätt. När olyckan är framme vill man att ordföranden, eller av den utsedd lämplig person, i den klubb där hoppare är medlem, tar kontakt med den skadade eller medföljande hoppare. Målet är att på så sätt kunna samla ihop information om vad som hänt. Riksinstruktören, RI, skall också kontaktas och man skall säkerställa att hopparens anhöriga blivit kontaktade och fått information. Om medresenär till den skadade är från en annan klubb ska den klubbens ordförande, eller utsedd lämplig person, kontakta medresenären, och vidarebefordra information till RI.

Någon ur styrelsen kommer vid lämplig tidpunkt kontakta anhörig för att visa stöd och informera om försäkring.

Paula uppmanar alla medlemmar att se över sina försäkringar. Vissa har separata olycksfallsförsäkringar, andra har försäkringar via fackförbund. Kontakta ditt försäkringsbolag och säkerställ att försäkringen gäller för fallskärms hoppning och förvissa dig om att du vet vilka villkor som finns i försäkringen. Vid behov är det en bra idé att teckna en tilläggsförsäkring.

Kom ihåg att hoppkulturer och säkerhetstänk i andra länder kan se helt annorlunda ut än vad vi är vana vid i Sverige. Dela gärna med er av varandras erfarenheter av hoppfält i olika länder och när man besöker ett hoppfält i utlandet ta sig tid att sätta sig in i hur verksamheten är uppstyrd och vilka rutiner som finns.

Arbetsgruppen kommer att fortsätta sitt arbete under vintern och Elin Enehed från FKCG och Thomas Björk från SFK bjöds in att delta i arbetet eftersom båda klubbarna har erfarenheter av dödsfall nyligen.

Narit Pidokrajt som är Svenska Fallskärmsförbundets representant i Flygsporförbundets styrelse



Deras synpunkter kommer att vara värdefulla för att utröna hur förbundet kan stötta och informera om olyckan är framme.

Storformationsrekord 2018?

Sven Mörtberg gästade ordförandekonferensen och berättade om de planer som finns att göra ett storformationsrekord 2018. Eftersom det har varit svårt att genomföra träningsläger under 2016 så har man skjutit upp rekordförsöket ett år för att hinna med att utbilda och säkerställa kompetens hos de hoppare som vill delta.

Planen är att göra ett rekordförsök med 126 hoppare. Nuvarande rekord är 107 vilket sattes 1998.

Under 2017 är målet att genomföra så många träningshelger som möjligt ute i klubbarna. För att det skall gå att träna på storformationstekniker så behöver man vara minst 20 hoppare. Gärna ur två flygplan som kan flyga rote och falla hoppare. För detta krävs samarbete mellan klubbarna och självklart skulle det underlätta om det finns ett extra flygplan vilket det tyvärr inte gör i nuläget.

Alla ordföranden ställde sig positiva till Svens förslag och nu skall en koordineringsgrupp tillsättas så att man så snart som möjligt kan fastställa träningsdatum och koordinera samarbete mellan klubbar och eventuell "ferry" av olika flygplan. En intresseanmälan kommer att gå ut till landets hoppare för att se hur många som är intresserade av rekordförsöket och att träna aktivt inför det. Efter 60-manna rekordet på 60-årsjubileet i fjol så vet man att det finns många fler hoppare som har den kompetens som krävs, dock inte 60 till 70 hoppare. Det är därför storformationsträning på bred front behövs, så att fler kan erhalla de färdigheter som krävs och som i sin tur möjliggör ett nytt svenskt storformationsrekord.

Information om Flygsportförbundet

Narit Pidokrajt som är Svenska Fallskärmsförbundets representant i Flygsportförbundets styrelse presenterade dess verksamhet och hur det ser ut organisatoriskt.

Under Flygsportförbundet, FSF, finns åtta grenförbund där fallskärmsförbundet är bland de fyra största. Totalt finns 370 klubbar inom Flygsportförbundet (ibland populärt kallat "Flygsport") och har 18 000 medlemmar via de klubbarna. FSF är anslutet till Federation Aeronautique Internationale (FAI) som är det internationella flygsportförbundet, och Riksidrottsförbundet (RF).

Flygsport stöttar SFF ekonomiskt genom olika bidrag. Klubbarna kan dessutom söka pengar via idrottslyftet för att



genomföra projekt som riktas till medlemmar upp till 25 år.

Flygsport ansvarar för att godkänna rekord och de delar även årligen ut stipendier och utmärkelser. Flygsport har vid ett tillfälle stöttat tävlingsarrangemang i fallskärms hoppning och gick även in med ekonomiskt bidrag i samband med vår medverkan i Pridefestivalen förra året.

Dopning och droger – vägen framåt

Peter "PU" Ullström, som är SFF:s förbundsläkare, gästade konferensen och talade om dopning.

På SM i somras i Västerås togs dopningsprov av RF:s dopningskommission WADA på sex deltagare. Alla proverna visade negativt resultat.

Enligt RF:s dopningsregler är fokus på prestationshöjande preparat. I Fallskärms hoppning har vi en snävare nivå eftersom vi måste ta hänsyn till aspekter som rör säkerheten. Därför är det rimligt att förbundets tolerans mot vissa preparat är lägre än Riksidrottsförbundets.

Inom fallskärms hoppningen har vi ju regleringar i SBF avseende alkohol och promillehalt vilket också kan mätas enkelt med alkotest. När det gäller att utföra tester mot narkotiska preparat så finns det idag inget regelverk inom förbundet hur vi ska hantera det. En implementationsgrupp kommer att utses som ska försöka ta fram rutiner och regelverk för att kunna göra lokala avstängningar exempelvis ute i klubbarna.

Ekonomi – plusresultat 2016

Stefan Nilsson presenterade ekonomin med budget och utfall fram till 31 oktober 2016. Om man lägger till förväntade intäkter och utgifter i kvartal fyra så ser

prognosen för årets resultat ut att bli ett överskott.

En avvikelse på intäktsidan är att förhoppningen om en större medlemsökning inte infriades. Detta innebär att licensintäkterna kommer att stanna på lägre än budget. På kostnadsidan kan man se en liten ökning av kostnader för personal och administration till följd av att kansliet utökats med en deltidstjänst. En post på 160 000 kronor som var budgeterad för storformationsträning under året har inte blivit nyttjad och därför kommer samma summa att flyttas över till nästa års budget.

Utöver det förväntade överskottet finns en miljon i sparade medel i en lågriskfond i Swedbank som heter Premium trygg, som har gjort en liten ökning under året. Den är tänkt som en buffert ifall försvarsmakten drar in sitt organisationsstöd. Vidare finns ett sparkonto på cirka två miljoner för de löpande utgifterna. Eftersom försäkringen, som är SFF:s största utgift, skall betalas tidigt varje år så behöver man ha en buffert i den storleken. Intäkterna kommer som regel in senare när säsongen är i full gång.

Efter 60-manna rekordet i fjol vet man att det finns många fler som har den kompetens som krävs, men träning behövs inför rekordförsöket 2018.

Stefan Nilsson, SFF:s kassör, redovisar uppföljningen av förra årets budget. Sammanfattningsvis har det gått lite bättre än förväntat.

	2016	Budget 2016	BVE	Skilja 2016
Intäkter	21 719 330 kr	21 217 500 kr	97%	- 501 830 kr
Licensavgifter	6 675 200 kr	6 217 500 kr	93%	- 457 700 kr
Tävlingsfunder	1 212 000 kr	90 000 kr	7%	1 122 000 kr
Storformationslagning och tävlingskostnader	112 520 kr	230 000 kr	17%	118 480 kr
Säkerhetslagning och tävlingskostnader	341 130 kr	1 000 000 kr	24%	658 870 kr
Arbetskostnader	0 kr	60 000 kr	0%	60 000 kr
Skatte och skatteavskattning	28 000 kr	1 200 000 kr	96%	880 000 kr
IT-utrustning	797 400 kr	81 000 kr	100%	881 000 kr
Medlemskostnader	13 000 kr	0 kr	0%	13 000 kr
Övriga intäkter	50 000 kr	0 kr	0%	50 000 kr
Övriga utgifter	14 500 kr	10 000 kr	69%	4 500 kr
Summa intäkter	21 719 330 kr	21 217 500 kr	97%	- 501 830 kr
Kostnader				
Lånkostnader	191 700 kr	190 000 kr	99%	1 700 kr
Strukturstöd	134 kr	1 000 kr	2%	866 kr
Arbetskostnader	230 000 kr	500 000 kr	24%	270 000 kr
Skatt och skatteavskattning	72 000 kr	81 000 kr	77%	9 000 kr
Övriga kostnader	1 212 000 kr	2 000 000 kr	61%	788 000 kr
Organisationskostnader	800 000 kr	600 000 kr	75%	200 000 kr
Summa kostnader	2 406 704 kr	3 101 000 kr	78%	694 296 kr



CI-konferensen

Klubbarnas hoppverksamhet 2016 i korta drag

På CI-sidan började respektive klubbs chefsinstruktör att redogöra för året som gått. Här följer en kort summering av klubbarnas hoppverksamhet 2016:

Söderhamns Fallskärmsklubb, SÖFK

Sven "Nenne" Pettersson förklarade att det varit ett trögt år i Söderhamn och att hoppningen inte kom igång förrän till midsommar, då årets höjdpunkt ägde rum i form av midsommarboogiet.

AFF-elevhoppningen förlades i Grytjom men man hade otur med vädret. Endast en elev blev klar i år. Några reservdrag har man haft under året, av precisionshoppare och tandem.

Umeå Fallskärmsklubb, UFK

Peder Nyman berättade stolt att klubben haft ett rekordår i antalet hopp, 2586 stycken. Man har fördubblat antalet hopp jämfört med fyra år sedan. I stort sett har alla elever blivit färdiga och fått sina A-cert.

Förklaringen kan vara att klubben tillämpar en urvalsprocedur och väljer in elever som verkar tillräckligt motiverade. Tack vare nya flygplanet som införskaffades för några år sedan har man kunnat gå till full höjd, 4000 meter, vilket gett ett rejält uppsving. Umeå har för första gången haft ett tävlande lag på SM. Inga reservdrag eller incidenter förutom en "våda-cutt" i ett fyrmannahopp.

Fallskärmsklubben Dala, FKD

Christer Dahl berättade att det varit en normalsäsong men färre hoppdagar på grund av pilotbrist. Klubben upplever att de med sin konventionella utbildning som inte så många klubbar har nu längre, gjort att de utbildat nya hoppare från hela Sverige. Det är lite av ett problem eftersom det inte ger några nya medlemmar. Priset kommer därför att justeras till nästa säsong för att utbildningen inte ska bli riktigt lika attraktiv prismässigt. Det är väldigt resurskrävande och blir mycket arbete för klubbens få instruktörer. En incident har man haft under året, en avsvimning efter landningen (som slutade bra).

Stockholms Fallskärmsklubb, SF

Monica Paulsson berättade att det inte gjorts lika många hopp som de senaste åren, vilket sannolikt beror på att klub-

ben bara haft ett flygplan den här säsongen. Det innebar cirka 2 000 färre hopp. Även tandemverksamheten har minskat något vilket skulle kunna bero på den prishöjning som gjordes i år men också på begränsad liftkapacitet.

Man har gjort ett motorbyte på flygplanet, vilket har förkortat lifttiderna med nästan fyra minuter, och hangarbygget har påbörjats.

Under året har det skrivits 41 fallskärmsrapporter varav 35 var reservdrag. 31 incidentrapporter har skrivits vilket är en ökning, något som är mycket positivt. Stockholmsklubben har haft en allvarlig olycka under säsongen och ett antal mindre allvarliga skador. Felix Wallberg – som varit CI-assistent under året – redogjorde för nytt upplägg i elevutbildningarna där man förlagt kursen under fler dagar i sträck på fältet. Detta har gjort att eleverna stannat fler dagar efter avslutad kurs och haft större chans att komma igång med de första hoppen. Det har dock varit färre elever på kurs i år. Nästa år skickar klubben rekordmånga på hoppledarutbildningen och hoppas på att kunna fördela arbetet bättre.

Nyköpings Fallskärmsklubb, NYFK

Patrik Forsberg redogjorde för året som gått. Klubben har lagt in tunneltid i sin





SFU-utbildning vilket gett en känsla att fler klarar sin utbildning och blir färdiga. Man har haft två skador vid landningar, en höftskada och ett brutet ben.

”No blame”-kulturen är på god väg att sätta sig och stämningen är bra på klubben. Instruktörsbristen man upplevt en period är på väg att rätta till sig.

Fallskärmsklubben Aros, FKA

Monica Stjerna har gjort sitt första år som chefsinstruktör och berättar att trots en del dåligt väder så har det gjorts ganska många hopp – tredje bästa året sedan år 2000. Klubben har haft 36 elever som genomfört kursen och 24 av dem har blivit klara.

De senaste två åren har man medvetet haft färre elever per kurs med förhoppning om att fler skulle bli färdiga. En utvärdering har inte visat på någon större skillnad och därför är planen att öka antalet elever per kurs igen från nästa år.

Bland incidenter har man sett en hel del ”nära ögat”-incidenter som kunde ha slutat betydligt värre. En något allvarligare skada har skett i samband med en frifallskollision.

Trenden med mer vinkelflygning har mynnat ut i att klubben till nästa år kommer att försöka styra upp den typen av hoppning med mer utbildning och

riktlinjer. I november åkte ett stort gäng instruktörer på ledarkonferens för att ta fram gemensamma mål avseende värdegrund, säkerhet och gemenskap.

Örebro Fallskärmsklubb, ÖFK

Joel Christiansson meddelade att klubben ökar stadigt och har nu nått sin absoluta maxnivå med det flygplan som de använder idag, en Cessna 182. Antal hopp: 2 699.

Planer på att investera i nytt flygplan finns inför kommande år. 18 elever har gått kurs, varav i stort sett alla är klara. Örebro samarbetar med Stockholms Fallskärmsklubb när det gäller AFF-hoppningen och det fungerar utmärkt.

Man kommer att skicka många på instruktörsutbildningar nästa år. Gruppen hoppare med mellan 0-500 hopp har ökat markant sedan 2010. Klubben har tydliga kort- och långsiktiga målsättningar med kontinuerlig återkoppling mot uppsatta mål. De sällar bland elever som söker till utbildningarna och förklarar hur sporten går till för att få in de mest intresserade på kurserna.

Fallskärmsklubben Cirrus Göteborg, FKCG

Robert Alasuutari redogjorde för året, som varit hyfsat trots Ninas bortgång.

Man har fått erfara nackdelen med att ha en nyckelperson i klubben som har så många funktioner och tar många arbetsdagar. Nu försöker man fördela uppgifterna på så många som möjligt för att inte bli så sårbara. Färre elever än vanligt men det finns ett positivt engagemang i klubben och mycket driv.

Halmstads Fallskärmsklubb (HFSK)

Mats Svensson förklarade att under året har klubben gjort 200 tandemhopp vilket är hälften av alla hopp som gjorts. Klubben har restriktioner som gjort att de inte kunnat bedriva hoppning på helgerna under sommaren. Det försvårar eftersom man inte kan vara flexibla.

Två elever har blivit klara och en skada har efterrapporterats.

Fallskärmsklubben SYD (SYD)

Mats Edström berättade att SYD haft ett rekordår med 6 783 hopp. Mycket beror på att klubben hyr ett nytt flygplan som är väl anpassat för verksamheten. En bra dag gör de upp till 30 lifter och det görs många låglifter. Intresset för kalottflygning bland både erfarna och oerfarna har ökat rejält.

Medlemsantalet har ökat, i år är man 18 fler än i fjol. Under året har man utbildat 26 elever varav 19 blivit klara. Det



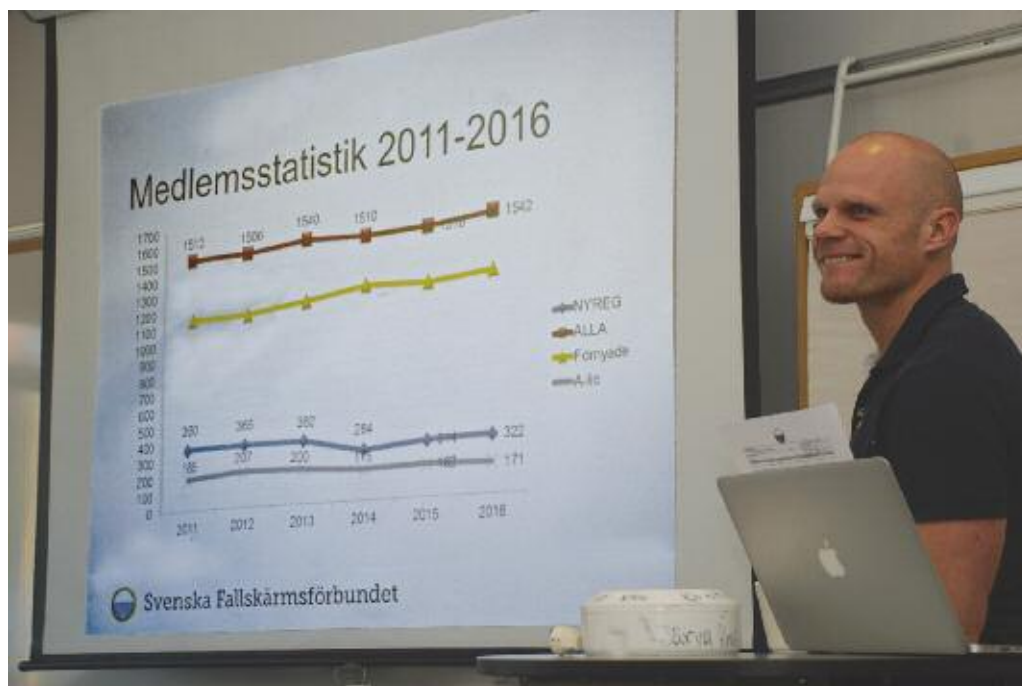

Petter Alfsson-Thoor,
riksinstruktör

har varit brist på kursledare och därför har klubben haft färre elever per kurs.

I SYD har man ett grundkrav där man måste ta hoppleddagar för att få vara verksam som instruktör. Reservdragsstatistiken visar en del slarv som är packrelaterat men även att de så kallade 100-hoppshopparna står för en större del av reservdragen.

Skånes Fallskärmsklubb, SFK

Andréas Ekström beskriver att anledningen till att det gjorts färre hopp i år troligtvis beror på att många av de äldre och mer erfarna hopparna slutat eller tagit paus. Klubben har haft färre elever de

senaste två åren vilket också kan förklara att tillväxten inte varit så stor. I år har 80 procent av eleverna blivit klara med utbildningen vilket är en bra siffra.

Tävlingsintresset är stort i klubben och man har haft flera deltagande lag på SM. En skada som troligtvis var åldersrelaterat och ett antal reservdrag där många berott på snodd.

Fallskärms hoppet Småland, FHS

Niklas MacLachlan var där som ersättare för klubbens ordinarie chefsinstruktör, Pethrus Folkesson. Han redogjorde för instruktörslaget där det är brist och behövs fler, framförallt på AFF-sidan. De

har generationsskifte i klubben och de yngre är mer benägna att hoppa mycket medan de erfarna börjat trappa ner. Så det finns ett glapp mellan erfarna och nya hoppare. Klubben skall satsa på att utbilda fler instruktörer nästa år. I år har man fått stöd från Linköping för att kunna genomföra tandemhoppning.

FHS söker gärna ett samarbete med andra klubbar nästa år för att till exempel anordna bra nybörjarläger.

Linköpings fallskärmsklubb, LFK

Rickard Bergh berättade att de haft tre fullbokade kurser men fått många avhopp strax innan vilket resulterat i att endast 23 elever genomfört SFU-utbildning och av dem har 9 slutfört. Resten blir sannolikt klara under nästa år. Tillväxten känns tveksam och man har bara gjort marginellt fler hopp i år. Klubben kommer att försöka utöka antalet hopp- ledare till nästa säsong för att få fler som ställer upp.

Man har haft ett fåtal incidenter under året varav ett lågt drag på en elev som hamnade under dubbla kalotter. Två incidenter i samband med tandem och en skada som mer tyder på att den var relaterad till en tidigare skada.

Lämnat återbud

Sundsvalls Fallskärmsklubb (SUFK) och Östersunds fallskärmsklubb (ÖFSK) fick tyvärr lämna återbud och kunde ej medverka under konferensen.

Västergötlands Fallskärmsklubb (VFK), Arvika Fallskärmsklubb (AFSK) och Fallskärms Gefle CREW Club (FGCC) som inte driver någon hoppverksamhet hade inga representanter på plats.

Säkerhetskultur

Första dagen arbetade CI-gruppen till största delen med begreppet säkerhetskultur. Att skapa en god säkerhetskultur ute i klubbarna är ett långsiktigt projekt som främst bygger på att ta fram en informerad kultur.

Chefsinstruktörerna delades in i mindre grupper och fick hjälpas åt att komma fram till hur de bäst skulle beskriva följande begrepp:

Vad är säkerhet?

- Att skydda någon / något från skada.
- Ju mindre risk att utsättas för fara desto högre säkerhet.

Vad är en säkerhetskultur?

- Att arbeta aktivt för att minimera risker.
- Att utvärdera och analysera så kallade "nära-ögar"- incidenter för att lära inför framtiden.

Närmast: Rickard Backne, Stockholms fallskärmsklubb och Kalle Gustafsson, Fallskärmsklubben Aros



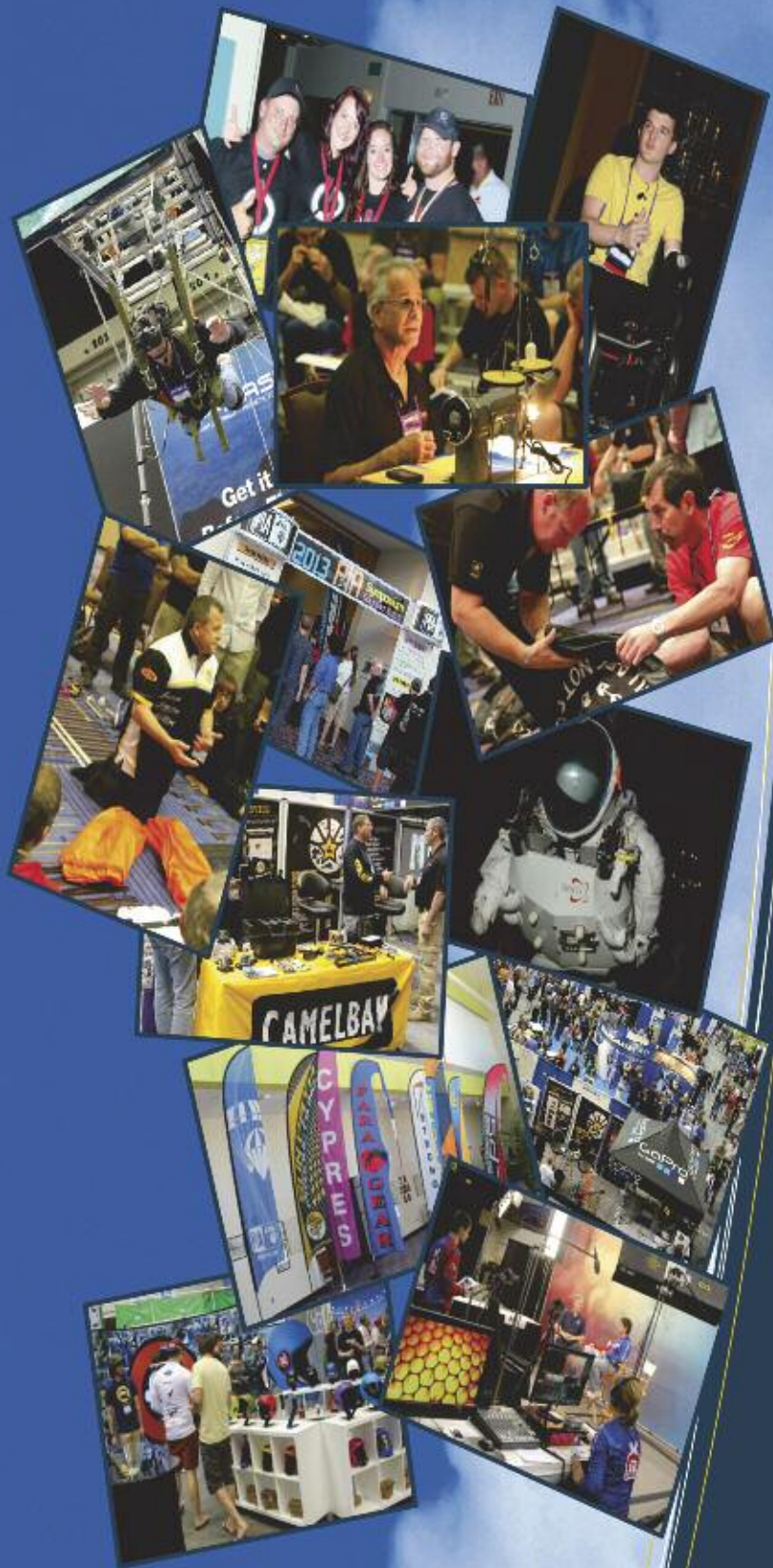

SPECIAL GUEST SPEAKER

Dilys Price, Dilys is in the Guinness Book of World Records, as the oldest, active female skydiver!

Why should you attend?

KNOWLEDGE! As you know in our sport knowledge about your gear can help keep you alive to jump another day. With hundreds of riggers and virtually every gear manufacture under one roof, you will never have a better opportunity to learn!

SEMINARS! 4.5 days packed with seminars. We will have some of the most respected people in our industry giving seminars on Rigging, Skydiving, Management, Government, and BASE.

RIGGERS CONTINUING EDUCATION! Riggers attending a minimum of 10 hours of rigging or technical seminars will receive both FAA and PIA certificates to hang in your loft to show your customers your commitment to staying current.

PIA EXPO HALL! Bar none the largest trade show in the skydiving industry. Be the first to see whats new in the sport and the industry as a whole. From weekend skydiver to military purchasing, there is something for

PARACHUTE INDUSTRY ASSOCIATION

PIA 

CHATTANOOGA
Tennessee
SYMPOSIUM
FEB 13 - 17
2017

PIASYMPOSIUM.COM



Penny Robertson-Pearce, Svensk Fallskärmsports redaktion.

- Att öka medvetenheten hos alla hoppare om hur man kan motverka högre risk.
- Att arbeta för ett kollektivt medvetande och ett gemensamt mål där alla strävar åt samma håll.

Vad är ett säkerhetsklimat?

- Det är synliga yttringar av den säkerhetskultur som råder på klubben.
- De värderingar och uppfattningar som råder i klubben leder till normer för beteende.

Hur går man till väga?

- För att skapa en informerad kultur så måste man ständigt: utbilda, fostra varandra, dela erfarenheter, visa öppenhet och lära av incidenter.
- Att använda informationsforum som e-post, Facebook och hemsida är ett bra sätt att sprida information och dela erfarenheter.

Nycklar till framgång i en säkerhetskultur:

- tillit, förtroende, öppenhet och icke-bestrafande attityd.

Petter bad även CI-gruppen att under nästa år ta fram ett skrivet dokument som beskriver klubbens gemensamma värderingar. Tydliga värderingar som alla i klubben kan ställa sig bakom. Det blir lättare att ta fram riktlinjer för vad som är ett accepterat beteende och inom vilka ramar vi tar olika risker. Om alla medlemmar i klubben kollektivt beslutat om riktlinjerna blir det enklare och mer rättvist när man behöver göra korrigeringar vid avvikande beteende.

Ledarskap

Jonas Gyllenpanzar hade som avslutning på arbetet kring säkerhetskultur en kortare genomgång av ledarskap. Ledarskap är att styra handlingar och resurser mot bestämda mål och visioner. Ett bra ledarskap är att berömma, motivera, uppmuntra och följa upp. Att ha tydliga spelregler skapar trygghet och det blir enkelt att förstå vad som förväntas av var och en. Ett bra ledarskap är att skapa förutsättningar för andra att lyckas.

Incidentrapporter

Dag två inledde Petter med en redogörelse för årets incidentrapporter.

Efter den här säsongen har 85 tillbudsrapporter skrivits och kommit in till kansliet. Det är ett rekord och förhoppningsvis fortsätter trenden med mer öppenhet och vilja att dela med sig även av mindre lyckade erfarenheter, beslut och nära-öगतincidenter. Om vi lär våra hoppare och instruktörer att skriva och analysera rapporterna mer djupgående så kommer de bli ett bättre underlag för utvärdering och förebyggande åtgärder i framtiden.

För att uppmuntra till ännu bättre incidentrapportering så ska det vara enkelt att rapportera. I väntan på ett nytt och bättre rapporteringssystem så är fortfarande rapport i pappersform ett överlägset sätt att få fler rapporter skrivna, men de kommer att utformas och förbättras för att göra dem lättare att fylla i.

Efter en incident bör förfarandet gå till så här: Rapport – Analys – Beslut – Informera – Uppföljning!

Petter delade in chefsinstruktörerna i grupper där de skulle träna på att analysera incidentrapporter på ett mer djupgående sätt. Modellen ”Fem frågor” användes, där man tar hjälp av mer analytiska frågeställningar, för att få mer lärdom av incidenter inför framtiden.

Vanligaste tillbudena 2016

Tillbudsrapporterna var indelade i fyra olika kategorier och varje grupp fick analysera varsin kategori.

Kategorierna var:

1. Låga drag – beroende på brist på höjddkontroll. Många hoppare har för stor tillit till sina audiella höjddvarnare och har vid flera tillfällen haft svårt att höra Dyttern vid friflygning och vinkelflygning.
2. Landningsrelaterade incidenter – Många hoppare behöver planera sina landningsvarv bättre och framförallt tidigare under sin kalottflygning. Felbedömningar inför landningsvarv har medfört en del dåliga beslut vid landning och även trädlandningar.
3. Packrelaterade incidenter – Slarv? Eller kunskapsbrist? Kanske finns det ett ökat behov av packkurser och egna kontroller.
4. ”Nära ögat”-situationer i frifall och under kalott - Hoppare för nära varandra i frifall eller under kalott vid öppning. Medveten eller omedveten förflyttning i ”line of flight” har inträffat vid flera tillfällen.

Vanliga orsaker till reservdrag

För hoppare med minst 800 hopp, är snodd den vanligaste orsaken till reservdrag. Sambandet mellan liten kalott – högprestandaskärm – och högre vingbe-

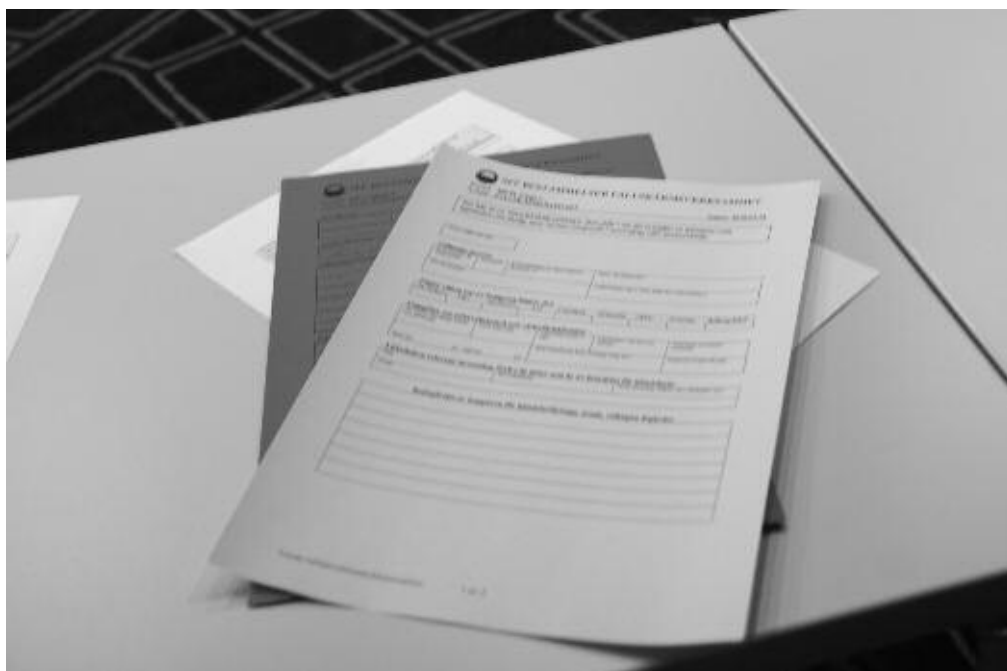

lastning resulterar ofta i snodd. I och med skärmens egenskaper och dess högre hastighet finns inget tidsutrymme att sparka ut snodden vilket resulterar i ett reservdrag. En mindre skärm är också betydligt känsligare för packrelaterade fel och sämre kroppsposition vid drag. Enligt reservdrags-rapporterna är mindre kalotter överrepresenterade vid reservdrag där snodd varit orsaken.

Sammanfattningsvis kan man också säga att hoppare i kategorin 0-300 hopp har trassel som huvudorsak för reservdrag. Tappade kutt-handtag har blivit en allt mer förekommande företeelse. Under 2016 har det hänt hela fyra gånger.

Statistiken säger fortfarande att ett reservdrag görs ungefär var tusende hopp. För elever går det ett reservdrag på 368 hopp.

Det alltid lika populära ämnet ”Vad är en liten fallskärm?” diskuterades och är ju också numera en stående punkt på BAS-kursen. Chefsinstruktörerna var eniga om att diskussion kring vad som anses vara en liten fallskärm är viktig och att den som ändå väljer att hoppa med en mindre kalott även förstår de ökade riskerna.

Avsiktlig molngenomgång

Sista punkten för CI-gruppen under söndagen var ett aktuellt och väldigt viktigt ämne. Transportstyrelsen har tidigare i höst i samband med sin årliga besiktning av förbundets verksamhet påpekat att vi måste följa de riktlinjer som vi själva tagit fram angående avsiktlig molngenomgång.

I svenska fallskärmsbestämmelser (SBF) står följande: ”Hoppning får ej ske utan visuell markkontakt. Avsiktlig molngenomgång får ej genomföras.”

CI-gruppen diskuterade hur man tolkar den här texten och hur stora avvikelser det ofta kan bli ute i våra klubbar. Toleransen att gå igenom moln har ökat mer och mer de senaste åren. Petter visade grafiska exempel på molnighet motsvarande allt från en åttondel av himlen upp till åtta åttondelar som är heltäckande moln.

Vid fyra åttondelar började man på allvar diskutera om det var avsiktlig molngenomgång eller inte. Från fem åttondelar och uppåt var det betydligt mer tveksamt.

Det blir viktigt för chefsinstruktörerna att ta med sig ett resonemang hem till klubbarna där man enas kring vad som är hoppbart enligt SBF:ens riktlinjer. Vad som är hoppbart eller inte är en ständig diskussion i klubbarna. Framför allt har tandemverksamheten en benägenhet att vilja genomföra hoppning i mer tveksamma förhållanden.



Eftersom vår hoppverksamhet från 2017 kommer att vara under luppen hos transportstyrelsen är det viktigt att vi anstränger oss att följa de regler som finns framtagna.

Stort engagemang

Petter var väldigt nöjd med intresset och engagemanget på chefsinstruktörernas

sida av SFF-konferensen. Han upplevde också att det finns en stor ödmjukhet och vilja att lära av varandra, och att dela med sig.

Det nya arbetssättet med att ta fram en god säkerhetskultur ute i klubbarna och att mer aktivt utvärdera och analysera incidenter kommer att medföra mer arbete för klubbarnas chefsinstruktörer. ■

PRELIMINÄR KALENDER FÖR VERKSAMHETSÅRET 2017

Förbundskonferensen avslutades med att tävlingskommittén tillsammans med styrelsen och alla klubbars ordförande preliminärt planerade nästa års verksamhetskalendar. En del datum är spikade och andra preliminära.

JANUARI

31-2/2: Klubbdialoger.

FEBRUARI:

31/1-2: Klubbdialoger.

3-5: Baskurs, Bosön.

7-9: Klubbdialoger.

10-11: Svenska öppna mästerskapen i Indoor skydiving-Bodyflight, Stockholm.

13-19: PIA-symposiet, Chattanooga, USA.

24-26: Hoppledarkurs 1, Bosön.

MARS

7-11: VM Paraski.

11: Riksstämman 2017.

18: Safety Day – alla klubbar.

22-26: Hoppmästarkursen, Bosön.

22-26: Kursledarkursen, Bosön.

APRIL

MAJ

29: Veterandagen – uppvisningshoppning?

JUNI

6: Nationaldag – uppvisningshoppning?

23-25: Midsommarboogie – Söderhamns Fallskärmsklubb.

JULI

13-14: Svenska öppna mästerskapen i Swooping – Stockholms Fallskärmsklubb.

20-30: World air games, Dubai.

AUGUSTI

7-12: Världscupen, Tyskland.

24-30: Europacupen precision, Montenegro

25-27: Svenska öppna mästerskapen i tiomanna speedformation – Fallskärmsklubben Cirrus Göteborg.

SEPTEMBER

16-17: SSC- swoop cup – Stockholms Fallskärmsklubb.

OKTOBER

20-22: VM indoor skydiving Canada.

28-29: Landslagsträning, Bosön.

NOVEMBER

11-12: Förbundskonferensen.

27-1/12: Världscupen swooping, Dubai.

DECEMBER

27/11-1: Världscupen swooping i Dubai

EJ FASTSTÄLLDA DATUM:

- SM i precision, datum och arrangör ej fastställt.
- SM i frifallsgrenar, datum och arrangör ej fastställt.
- ISSA – Internationell Speedtävlning. I slutet på maj eller början på juni. Stockholms Fallskärmsklubb.
- Svenska mästerskapen i Wingsuit – arrangör och datum ej fastställt.

PRELIMINÄR PLANERING FÖR STORFORMATIONSHELGER:

- 15-16: September Fallskärmsklubben Cirrus Göteborg.
- September: Skånes Fallskärmsklubb.
- Slutet på september: Fallskärmsklubben Aros med Linköpings Fallskärmsklubb.
- Oktober: Stockholms fallskärmsklubb.

Mondial

-det fjärde världsmästerskapet



Svenskarna var kanske de som hördes mest, inte bara för att vi tog hem en guldmedalj och satte ett världsrekord genom Henrik Raimers bedrifter. Team Entangled satte ett svenskt rekord, och placerade sig på femte plats. I det svenska tältet pratades och skrattades det nog mest och högst av alla också, menar Narit Pidokrajt. Sverige har bevisat att vi kan bli en konkurrent att räkna med.

Text: Emelie Selin
Foto: Narit Pidokrajt

På franska betyder Mondial globalisering och det är precis vad den franska ordföranden Bernard Colas uttryckte när han beskrev sin vision för den franska fallskärmsfederationen. Han målade upp bilden av en multipel internationell tävling för alla fallskärmsanhängare. Frankrike anordnade den första tävlingen i VM i kalottformation 1988. Han blev

därefter inspirerad att inkludera de andra disciplinerna som fanns på den tiden, formationshoppning, friflygning, stil och precision och göra det till en "Mondial". Frankrike höll fast vid sin vision och arrangerade ännu ett evenemang 2003, då alla disciplinerna var med enligt International Parachute Commission (IPC). Årets Mondial var enkelt men ändå storslaget.

En väldigt amerikansk ceremoni

Det började med en enkel men väldigt amerikansk ceremoni. Det som var bra och roligt var att alla nationerna gick i parad med en flagga i spetsen som en fin presentation av varje nation som var med och deltog. Det var amerikanska nationalsången och veteraner från militären, flyguppvisning med tre caravaner som flög hisnande lågt. Väldigt spektakulärt och en riktig stämningshöjare. Den svenska truppen höll sig ganska avslappnad där de spatserade fram och det var mycket ironi och skämt som kastades mellan deltagarna. Men det kanske inte är så konstigt när det känns väldigt surrealistiskt. "Det kändes som man gick i en parad i Olympiska Spelen" berättar Henrik Norin från Team Entangled och



menar på att det kan bli fett om man fortsätter att utveckla det konceptet.

Kul med välkända ansikten

Registreringen satte igång den 10:e september men vissa hade redan installerat sig på respektive boende sedan en vecka tillbaka. Bara för att känna av stämningen och hälsa på bekanta. "Det blir ju så roligt när man träffar andra som tävlar i samma disciplin och man kan utbyta erfarenheter och historier"

berättar Henrik Norin. Det är ju alltid kära återseenden när man inte träffats på länge och när man möts på sådana evenemang där allt är väldigt annorlunda mot vardagen. Både före och efter evenemanget var det många som träffades och festade till det.

Själva tävlingen var bra arrangerad, med sju flygplan som trafikerade tävlingsområdet. Dock så var schemat kanske inte det bästa då tiderna sprack och kunde ha en felmarginal på fem timmar.

Henrik Raimér får en lyckatillpuss av flickvännen Sussi Leal.





Svenskarna vinkar till publiken under paraderna.

Henrik Raimers kände sig nöjd efter sitt hopp.

”Var det sagt att man skulle tävla klockan 12.00 runt lunchtid så kunde man lika gärna tävla klockan fem på eftermiddagen.” berättar Lars Eklund som tävlade i Speed Skydiving. Narit Pidokrajt berättar att det var bra väder, fast för dem som tävlade i precision så blåste det lite för mycket vissa dagar, så det var väl antagligen det som gjorde att de blev försenat och att det var så många discipliner där allt skulle falla på plats som gjorde att schemat ändrades.

Behöver mer resurser

Det var mycket folk som kom till Ottawas flygfält för att titta på, och det hördes mycket applåder under tävlingsmomenten.

”I svenska tältet var det glada miner och väldigt god stämning. Svenskarna var väldigt taggade i början, men det dog ut lite under veckan när resultaten inte kom. När Henrik Raimers satte sitt världsrekord så blev det en vändpunkt och man blev återigen peppad”, berättar Narit Pidokrajt



och det höll alla med om. Det var som att de la in sista växeln och fokus på att prestera på högsta nivå. Henrik Norin berättar att i grenen kalottformation hade Entangled lika gärna kunnat få en bronsmedalj men gjorde bort sig de två sista hoppen. Det var så lite som skiljde i poäng mellan tredjeplatsen, fjärdeplatsen och femteplatsen. Frankrike tävlar ju i en högre liga. Henrik Norin fortsätter att berätta att de andra länderna har helt andra resurser än vad vi i Sverige har. Qatarlaget är anställda och hoppar varje dag, de har cirka 3000 träningshopp per år och har två utav världens bästa coacher. Frankrikes lag får ersättning för förlorad arbetsinkomst när de har träningsdagar var tredje vecka och får till ungefär 500-1000 träningshopp per år. Ska ett nytt kommande lag börja tävla i kalottformation någon gång, så krävs det minst fyra-fem års satsning om Sverige ska nå en topp-tio placering.

Prestationer i precision

För precision så gick det inte så bra rent prestationsmässigt då laget placerade sig på en tredje sista plats. De slog Portugal men hamnade endast en centimeter från att slå Australien. ”Vi visste från början att vi inte skulle hamna bland topp-tio, men topp-femton var en dröm” berättar Narit Pidokrajt. Han fortsätter att berätta att de hade alldeles för lite träning ihop och att nå den nivån som konkurrenterna har är väldigt svårt. ”Man får väldigt mycket erfarenhet av att vara på en stor tävling vilket är positivt” fortsätter Narit. ”Det är ett ganska stort steg att gå från SM till VM och jag planerar att vara med på flera mästerskap. För varje tävling planerar jag att bli bättre!”

Första VM-tävlingen för Speed

Det var den första officiella VM-tävlingen för Speed, vilket var kul säger Lars Eklund. Prestationsmässigt för hans del så var det inte lika kul berättar han, men beskriver att Speed Skydiving har förändrats mycket genom åren. Marco Wiederkehr har ju länge legat i topp och slog själv ett rekord men blev väl minst sagt häpen när han inte tog hem guldmedaljen. ”Han är ganska tillbakadragen av sig annars och det finns ingen stark rivalitet mellan hopparna” berättar Henrik Raimers. Lars Eklund fyller i: ”Alla konkurrenter är ju våra kompisar och man frågar alltid hur det gått efter att varje hoppare har gjort sitt hopp, det svåraste är ju att man inte har en aning. Det är alltid en utmaning att veta hur man ska göra för att man ska bli bättre och det är knepigt att avgöra i luften om man faller i 400km/tim eller i 500km/ tim. Det är bara att testa sig fram för att nå dom oli-



Svenska truppen.

ka plåtarna och pressa sig till nästa nivå. Det är ju inte förrän Henrik Raimer har satt ner foten och visar hur man ska göra och att det faktiskt är möjligt att gå ännu fortare.” avslutar Lars med ett skratt.

Hela tävlingen avslutades med en bankett som hölls i ett tält som var väldigt trevlig berättar Lars Eklund. Det var prisutdelning och korta tal som uppskattades. Detta är ett världsmästerskap att minnas för svenskarna i och med Henrik Raimers fantastiska prestation.

Med ett världsrekord som säkert kommer att stå sig ett tag hamnar Sverige helt klart i historieboken!



Det slutade på en femteplats för Henrik Norin och hans kalottformationslag Entangled.

Resultat

Speed Skydiving

	R1	R2	R3	R4	R5	R6	SF	F	Resultat	Genomsnitt
1. Henrik Raimer, Sverige	O.B.	517,14	519,14	O.B.	601,26	502,24	534,89	519,93	2175,22	543,81
2. Marco Wiederkehr, Schweiz	O.B.	493,46	517,09	524,57	538,94	O.B.	498,22	O.B.	2078,82	519,71
3. Charles Hurd, England	502,72	479,27	509,45	421,95	489,49	482,24	323,95	522,92	2024,58	506,15
4. Michael Lovemore, Tyskland	492,30	467,94	477,22	485,49	482,28	499,25	503,04	482,40	1980,08	495,02
5. Dmitry Gmyzin, Ryssland	O.B.	464,56	475,35	502,78	451,36	486,39	511,01	O.B.	1975,53	493,88
10. Daniel Hagström, Sverige	461,42	432,32	420,84	453,18	435,56	426,09	436,67		1786,83	446,71
11. Henrik Andersson, Sverige	436,57	446,87	426,32	425,77	432,62	428,70				
15. Lars Eklund, Sverige	386,82	400,11	415,67	426,75	415,71	416,26				

Kalottformation

	1	2	3	4	5	6	7	8	Totalt	Genomsnitt
1. France 1, Frankrike	34	25	34	21	41	21	30	24	230	28,75
2. France 2, Frankrike	28	21	29	16	32	18	26	19	189	23,63
3. Russia, Ryssland	25	20	29	14	30	18	31	19	186	23,25
4. Qatar, Qatar	24	19	24	16	30	18	29	20	180	22,5
5. Sweden 1, Sverige	22	20	23	16	33	16	24	14	168	21
6. Sweden 2, Sverige	19	13	21	13	23	14	18	16	137	17,13

Precisionshoppning - män

	1	2	3	4	5	6	7	8	9	10	Totalt
1. Uros Ban, Slovenien	1	0	0	1	0	1	0	2	0	0	5
2. Stefan Wiesner, Tyskland	0	0	2	0	0	2	0	1	1	0	6
3. Matej Becan, Slovenien	1	0	0	1	1	4	0	1	1	0	9
3. Francesco Gullotti, Italien	0	1	0	2	2	2	1	0	0	1	9
3. Senad Salkic, Slovenien	0	0	2	2	1	0	1	1	1	1	9
43. Magnus Falk, Sverige	3	3	2	7	1	1	2	1	-	-	20
82. Jonas Wallberg, Sverige	8	5	4	16	3	3	3	3	-	-	45
90. Holger Schmidt, Sverige	11	9	6	4	3	4	5	11	-	-	53
100. Narit Pidokrajt, Sverige	15	16	4	16	6	4	4	7	-	-	72

Fina prestationer på världscupen i Warszawa



Gryttjom Volo i full fokus på rullbrädorna.

På Flyspot i Warszawa samlades den 13-15 oktober nästan 300 tävlande för att göra upp i världscupen i indoor skydiving.

Text: Penny Robertson-Pearce
Foto: Robbin Havasi

Den svenska truppen i Warszawa bestod av tre FS4-lag som tävlar i fyrmannaformation på mage i tunneln. Två av lagen, Gryttjom Volo och Echochamber, deltog i den öppna klassen och vårt svenska damlag Team X deltog i damklassen.

Alla lagen gjorde riktigt bra ifrån sig i den hårda konkurrensen och stämningen i svenska lägret var god rakt igenom. På plats fanns även Lena Kaulanen från tävlingskommittén och Robbin Havasi som var förbundskapten under tävlingen.

Bäst av amatörlagen

I FS4, öppna klassen, deltog 22 lag från 16 länder och toppstriden stod mellan belgiska laget Hayabusa och laget Weem-

bi från Frankrike. Även bronset gick till Frankrike och precis utanför prispallen placerade sig Qatar Tigers.

”Alla fyra lagen i toppen är heltidsättande professionella lag. Med det sagt förstår man att Gryttjom Volos och Echochambers femte och sjätte plats visar att Sverige är en nation att räkna med. Våra svenska lag är bäst i världen bland amatörlagen vilket är en fantastisk prestation”, säger Robbin Havasi.

Volo fick ett snitt på 24,8 och i sin bästa runda tog de 29 poäng. Echochamber snittade 23,8 och även de hade 29 poäng i nionde runden.

I FS4, damklassen, placerade sig Team X på en sjätteplats av nio tävlande lag från sju länder. Det svenska damlaget slog svenskt rekord med 22 poäng i fjärde runden och slutade totalt med ett snitt på 17,4.

”Med tanke på att tjejerna två veckor innan tävling fick kalla in Åsah Helenius som reserv eftersom Lena Erlandsson olyckligt bröt handleden är deras slut-

resultat något att vara riktigt nöjda över. De har helt klart mer att ge”, fortsätter Robbin.

VM 2017

Tävlingen i Warszawa var den andra världscupen någonsin, den första gick i Austin 2014, då svenska laget Team eX-act blev bronsmedaljörer. Då var det sju lag totalt i en och samma klass och i år hade deltagarantalet fullkomligen exploderat. På Flyspot var det 22 lag i öppna klassen, nio lag i damklassen och åtta lag i juniorklassen.

Juniorklassen lottades i AA och vinnarna, kanadensiska Air Devils snittade 20,4 poäng. Något som våra svenska lag i den klassen kan sträva efter att mäta sig med på svenska mästerskapen nästa år.

Nästa år går världsmästerskapen i tunnelflygning i Montreal, Kanada. Robbin som är grenansvarig i FS och VFS (vertikal formationshoppning) ser fram emot att åka dit med två svenska FS4-lag och ett VFS-lag. Han hoppas även på delta-

gande landslag i de artistiska grenarna, dynamisk tvåmanna, (D2W) och freestyle.

Riktigt bra organiserat

På onsdagen var det invigningsceremoni med lottning för alla lag på kvällen. Tävlingsarna startade på torsdagen och pågick från åtta på morgonen till nästan åtta på kvällen. Alla grenar och omgångar betades av under torsdagen och fredagen för att på lördagen avsluta med finaler i samtliga grenar.

”Jag tycker att arrangörerna gjorde ett riktigt bra arbete i Warszawa. Det var väldigt välorganiserat.” berättar Robbin och fortsätter: ”Trots det stora antalet deltagare så flöt tidsschemat bra och den största förseningen totalt var kanske bara 20-25 minuter för en hel dag. Det visar att man har beräknat tiderna bra.”

Robbin förklarar: ”De artistiska grenarna kan lätt dra ut på tiden eftersom de har ett annat bedömningssystem.”

Resultat

FS4, öppna klassen

Placering, lag, nation	snittpoäng
1. HayaBusa, Belgien	30,6
2. France 2 FS, Frankrike	30,2
3. France 1 FS, Frankrike	27,9
4. Qatar Tigers, Qatar	26,6
5. Gryttjom Volo, Sverige	24,8
6. Echochamber, Sverige	23,8
7. XOTeam, Ryssland	23,0
8. Skydragons, Slovenien	22,0
9. ACM, Storbritannien	21,1
10. Bad Boys, Tjeckien	20,9
11. Chimera, Storbritannien	20,8
12. Energy, Italien	20,3
13. Jazz republic, Sydafrika	20,1
14. Falcons Maroon, Qatar	19,8
15. VAF Warriors, Danmark	19,2
16. Falcons White, Qatar	18,9
17. Monaco, Monaco	18,4
18. Sky4four, Polen	18,0
19. Aladeen, Ungern	17,7
20. HF Michals chicks, Tjeckien	17,2
21. Phoenix, Storbritannien	16,2
22. Equinox, Litauen	15,0

FS4, damklassen

Placering, lag, nation	snittpoäng
1. France 1 Female	27,9
2. Volition, Storbritannien	24,2
3. NFTO, Storbritannien	22,7
4. No Mercy, Polen	20,5
5. Flyspot chicks, Polen	18,5
6. Team X, Sverige	17,4
7. CZ ladies, Tjeckien	15,0
8. Vesce, Slovenien	14,2
9. Not your March, Ungern	12,1

Resultat i de grenar Sverige inte var representerade – freestyle, dynamisk tvåmanna och FS4 juniorklassen – finner du på nedanstående web-adress. Där kan du också se videoupptagningar från tävlingarna: <http://wcis2016.com/live/>

Rolig avslutning

När finalerna var avslutade ordnades en rolig skojtävling där alla tävlande bjöds in. Kraven var enkla, lagen som skulle bestå av två tävlande, skulle ha en deltagare från FS4 och en från någon av de artistiska grenarna och gärna blandade nationer. Sedan skulle ett förutbestämt program flygas i tunneln på kortast möjliga tid. De tio bästa lagen gick till en andra runda där vinnande lag korades.

Många lag bestod av en junior och en senior och hela tävlingen var riktigt underhållande både för deltagare och publik. På kvällen avslutades tävlingen med middag, prisutdelning och festligheter i det stora partytältet som var uppställt utanför tunneln.

Sista tävlingen för Gryttjom Volo

Gryttjom Volo åkte till Warszawa och hade målet att avsluta lagets fyraåriga tid tillsammans med flaggan i topp. En avslutande femteplats visar att det svenska landslaget gjorde just det.

Mattias Nord säger: ”Det finns ett uttryck inom hoppningen som heter ”best of the rest” och med det menar man att efter de professionella lagen som finns internationellt, och allt som oftast kniper medaljerna, så får vi som är amatörlag istället mäta oss med varandra. Det kändes roligt att få avsluta som bästa lag i den ligan.” Mer om ”Framgångssagan Volo” på nästa uppslag.

Kamp för Echochambers sjätteplats

”Vi kan inte vara annat än nöjda med vår prestation i världscupen” säger Martin Bäcklin och fortsätter: ”Vi höjde vårt snitt och fortsätter göra bättre resultat, men vi fick kämpa hårt och för oss kändes det som en karaktärsseger och en riktigt bra erfarenhet för framtiden. Vi satsar vidare med kontinuerlig träning och nästa år startar vi med SM. Främsta målet för 2017 är deltagande i VM i Montreal.”

Martin avslutar med att säga: ”Målet är att försöka ta svenska prestationer ett steg längre på internationell nivå, och för det är vi beredda att lägga ner mycket tid på träning.”

Nöjda med tempot

Team X var nöjda med tempot. Däremot var de mindre nöjda med att det blev ganska många bustar.

Bodil AlMBERG säger: ”Vi höll ett bra tempo i flygningen rakt igenom men endast tre rundor genererade över 20 poäng på grund av alla bustar! Det känns ju tråkigt, men samtidigt har det gett oss erfarenhet inför framtiden hur vi ska presentera poängen bättre.”

Bodil fortsätter: ”Vi ser framåt mot nästa år, då vi hoppas på att bli dam-



Echochamber, Team X, Gryttjom Volo – glada lag på världscupen i Warszawa.

landslag. Första tävlingen blir SM, sedan hoppas vi på deltagande på både på NM och VM och någon europeisk tävling därmed. I dagarna får Lena Erlandsson också besked om hennes arm hinner läka klart för SM. Vi håller tummarna.”

Svenskarna imponerade

”De svenska lagen imponerade stort i Warszawa. Många av de etablerade lagen uppmärksammade de svenska framgångarna och tyckte det var kul att Sverige är med i matchen igen. Det bådär gott inför nästa års världsmästerskap!”, avslutar Robbin.



Team X.

Echochamber.



Framgångssagan



Peter Törnemann

Efter fyra framgångsrika år fyllda med hoppglädje och fin gemenskap i laget tackar Gryttjom Volo för sig. De hoppas ha kunnat inspirera andra och att de bevisat att man inte behöver vara ett heltidssatsande lag för att nå framgång.

Text Penny Robertson-Pearce

Foto Anders Brouzell, Peter Törnemann, Lauri Aapro

Emil Einarsson och Mikael "Kaula" Kaulanen kläckte 2013 idén att de skulle starta ett nytt lag ihop. De hade tidigare hoppat i Evolution tillsammans och bestämde sig för att fråga två kompisar som tidigare tävlat i laget Phenix.

Kenneth Eriksson och Mattias Nord var inte sena att tacka ja till erbjudandet.

Alla fyra kände varandra sedan länge och hade alla gjort tidigare satsningar med andra lag. Våren 2013 bildades alltså Gryttjom Volo och första gemensamma träningen blev i Bedford.

Glädje kärnfaktorn

Tidigt var alla i laget överens om att det som skulle vara kärnfaktorn i den här satsningen, det var framför allt glädje.

Det fanns en oskriven regel i laget som kallades "rolighetsregeln". Laget ville använda glädjen som drivkraft för att utvecklas och prestera i stället för att ha resultaten som glädjekälla. Det satte färg

på träning, tävling och knöt samman laget. Resultaten under tävling blev kvittot på den utveckling laget gjort.

Alla hade tidigare erfarenhet av vad en storsatsning innebar och nu när de hade familj och yrkesliv som krävde mer tid så ville laget lägga träning och tävling på en lagom nivå. Första målet var att delta i SM 2013 och inför den tävlingen avsatte de förutom en helg i tunneln, en gemensam hoppvecka. Mattias Qvist kontakades och erbjöds att bli lagets kameraman vilket han fortsatte vara under kommande fyra år.

Redan i början av träningen så kände lagmedlemmarna att de var otroligt synkade i laget och kompletterade varandra

Mattias Nord

Ålder: 45 år.

År i sporten: 23.

Antal hopp: cirka 8000.

Tidigare lag: Wow, Velox, Phenix och norska landslaget.

Intressen: surfing, meka gamla bilar.

Favoritmat: mexikanskt.

Om Mattias i en enda mening: Älskar att driva saker mot högt ställda mål, både i yrkeslivet och i hoppningen.



Emil Einarsson

Ålder: 33 år.

År i sporten: 12.

Antal hopp: cirka 1700.

Tidigare lag: Brownsk Rörelse, ACE is Nicer, SOAP och Evolution.

Intressen: Teknik, populärvetenskap, skidåkning, familj och vänner.

Favoritmat: Oxfilé och ett bra vin.

Om Emil i en enda mening: Allt går tills motsatsen är bevisad.



Kenneth Eriksson

Ålder: 38 år.

År i sporten: 19.

Antal hopp: cirka 3600.

Tidigare lag: Phenix, ytterligare några lag inklusive Action Barbies featuring Ken.

Intressen: Äta, jobba, jaga, träna och sova.

Favoritmat: Dohjortsfilé, ett bra vin.

Om Kenneth i en enda mening: Tjock, stark och snabb.



Mattias Qvist

Ålder: 32 år.

År i sporten: 13.

Antal hopp: cirka 2000.

Tidigare lag: ett flertal.

Intressen: bygga och skapa saker.

Favoritmat: Spansk tapasmat.

Om "Matte" i en enda mening: Siker mot målet och slutar inte förrän jag är där.



Volo

perfekt. De har alltid premierat glädjen och haft många roliga dagar tillsammans med fantastisk samvaro.

SM-segrar fyra år i rad

Det första svenska mästerskapet 2013 vann Stockholmslaget och fortsatte den bedriften följande tre SM. De förblev alltså regerande mästare ända fram till 2016 som blev sista mästerskapet tillsammans. De blev redan första året erbjudna att representera Sverige internationellt i fallskärmshoppning men har alltid tackat nej för att tiden inte har räckt till.

Inför 2014 planerade Volo samma träningsupplägg som tidigare men trots att de inte hade utnyttjat särskilt många träningsdagar per år, så har de varit desto mer optimerade. Träningen har varit genomtänkt och alla i laget har alltid varit väl förberedda inför sina lagträningar, både fysiskt och mentalt. Kärleken till hoppningen har alltid varit stark hos samtliga i laget men tillgången till den nya tunneln i Sverige gjorde det möjligt att satsa mer på tunnelflygning och på så sätt spara mycket tid.

Mer tunnelsatsning

2015 beslutade de sig för att lägga lite mer tid på tunnelträningen. Det innebar att träningsupplägget kom att bli lite anorlunda. Träning bokades in med två timmar var sjätte vecka hela året. Målet för året var världsmästerskapen som gick i Prag i oktober samma år. Formen topades de sista veckorna med att lägga in fem extra tunnelpass. Väl förberedda på plats i Prag så lyckades Gryttjom Volo

Mikael "Kaula" Kaulanen

Ålder: 43 år.

År i sporten: 24.

Antal hopp: cirka 4500.

Tidigare lag: Team

Tuborg KIFA,
Tractor, Gryttjom Majik, Team Spai, Evolution och Bardagi.

Intressen: Storformationshoppning i solnedgången, crossfit och vin.

Favoritmat: Köttbit från grillen tillsammans med ett gott vin.

Om "Kaula" i en enda mening: Ser omöjligheter som roliga utmaningar, om det inte lyckas i första försöket kan man alltid ta i lite till.



Anders Brözell

med bedriften att komma femma i den öppna FS4-klassen.

Eftersom de fyra främsta lagen var heltidsatsande professionella lag så var Volo helt enkelt det bästa amatörlaget. På hösten 2015 blev Volo utsett till att vara landslag i indoor inför 2016.

Avslutade med världscupen

2016 inledde Volo med en vinst i det första svenska mästerskapet i tunnelflygning som anordnades på Bodyflight i Bromma. Efter den tävlingen intensifierades träningen ännu mer och var tredje vecka träffades laget i tunneln.

Som landslag med stöd från förbundet så ville laget verkligen göra det extra som krävdes för att kunna ta ett stort kliv framåt i tunnelflygningen och göra bästa möjliga resultat på världscupen. Nu fanns också tiden för en längre plan, att träna mer fokuserat på detaljer, så på träningsschemat stod främst blocktekniker från grunden, testa fram olika varianter på formationer och att öva tunnelexitar.

Målet var alltså världscupen i Warszawa i oktober. Väl där upprepade laget bedriften att komma på femte plats, med i stort sett samma proffslag framför sig.

Ett stort mål var att göra 25 poäng i snitt. Med sina 24,8 hade de nästan upp-

nått målet. En ganska besvärlig lottningsbidrog säkert till att det var svårt att uppnå målet helt.

Det var ett gemensamt och enhälligt beslut att lägga ner laget efter den avslutande världscupen. För att utvecklas mer och bryta mer internationell mark krävs det en betydligt större insats i både tid och pengar vilket inte känns aktuellt för någon i laget. Istället kommer de att fortsätta som tidigare med att coacha andra FS4-lag och de hoppas att deras framgångar inspirerar andra till att träna och tävla.

Kärleken till sporten, gemenskapen och glädjen kommer alltid finnas kvar. ■



Leoni Aspro

Årets elev - vem är du?

Här bjuder vi på fyra kortfattade porträtt av nya hoppare som gått kurs och helhjärtat gett sig in i sporten 2016.

Text Penny Robertson-Pearce

- 1. Namn?** Alexander Andersson.
- 2. Klubb?** Fallskärmsklubben SYD.
- 3. Ålder?** 23 år.
- 4. Bakgrund?** Jag är student och pluggar till civilingenjör i datateknik i Lund. Jag har spelat undervattensrugby och varit simlärare i åtta år.
- 5. Varför anmälde du dig till kurs?** Min exflickvän gick kurs förra året och då blev jag också sugen.
- 6. Varför valde du just Fallskärmsklubben SYD?** Det geografiska läget var mest avgörande. Det tar bara 20 minuter från Lund till Eslöv.
- 7. Kände du någon fallskärms hoppare innan?** Mitt ex.
- 8. Vilken kurs gick du?** Jag gick den första kursen i april och gjorde mitt första hopp den 10 april. Det var kallt!
- 9. Hur gick det under utbildningen?** Det gick bra. En av våra instruktörer är också tunnelinstruktör i Köpenhamn så vi åkte iväg hela kursen efter första AFF-hoppet och tunnlade 15 minuter var. A-certet fick jag den 14 maj.
- 10. Hur mycket har du hoppat efter utbildningen?** Jag har gjort 120 hopp efter utbildningen så nu har jag B-cert. Såklart gjorde jag ett nakenhopp på mitt hundrade hopp!
- 11. Vad är det roligaste med fallskärms hoppning?** Jag tycker faktiskt att exitarna är roligast! Där får jag största "kicken".
- 12. Vad är det tråkigaste/jobbigaste med fallskärms hoppning?** Egentligen inget. Ogillar när det är kallt som nu på senhösten.
- 13. Hur upplever du klubblivet?** Eftersom jag bor så nära så åker jag alltid hem på kvällarna efter att jag packat klart. Ibland åker vi förbi stan ett gäng och äter tillsammans.
- 14. Har du känt dig välkommen in i gemenskapen?** Har alltid känt mig välkommen redan från start. Fallskärms hoppare är verkligen trevliga och härliga människor.
- 15. Mål inför 2017?** Nästa år vill jag prova på lite allt möjligt. Målet är också att ta C-cert, helst på årsdagen av mitt första hopp.
- 16. Vad ser du som de största riskerna i hoppningen?** Frifallskollisioner och dåliga separationer efter bryt.
- 17. Hur tänker du tillbringa vintern i väntan på nästa säsong?** Ibland kör vi vinterhoppning i SYD när vädret tillåter. Då tänker jag haka på!



Filippa Andersson



Tobias Krajnik Averbang

- 1. Namn?** Nils van der Poel.
- 2. Klubb?** Fallskärmsklubben Aros.
- 3. Ålder?** 20 år.
- 4. Bakgrund?** Jag är ursprungligen från Trollhättan och är professionell hastighets-skridskoåkare. Det innebär att jag tränar på heltid och satsar just nu mot OS 2018.
- 5. Varför anmälde du dig till kurs?** Efter att jag tagit studenten kände jag mig lite less på skridskoåkningen. Jag gjorde ett tandemhopp på Aros 2015 och anmälde mig därefter till en kurs. För mig är det perfekt med hoppning på sommarhalvåret och skridskor under vintersäsongen.
- 6. Varför valde du just Fallskärmsklubben Aros?** Genom en kompis som är fallskärms hoppare.
- 7. Kände du någon fallskärms hoppare innan?** En skridskodomare som jag lärt känna genom skridskoåkningen är också en erfaren hoppare som hoppat i många år.
- 8. Vilken kurs gick du?** Kurs ett i slutet på april. Fick mitt A-cert i slutet på maj.
- 9. Hur gick det under utbildningen?** Förutom att jag var väldigt rädd inför mitt första hopp så gick utbildningen bra.
- 10. Hur mycket har du hoppat efter utbildningen?** Jag har bott på klubben under sommaren så det har blivit mycket hoppning. 170 hopp.
- 11. Vad är det roligaste med fallskärms hoppning?** Alla kul människor! Jag tycker också att den häftigaste känslan under hoppet är precis när jag dragit min skärm och den har vecklats ut. Då känner jag riktig glädje!
- 12. Vad är det tråkigaste/jobbigaste med fallskärms hoppning?** Att sitta i flygplanet. Det blir mycket tid man tillbringar där och det är inte alltid så bekvämt.
- 13. Hur upplever du klubblivet?** Tycker att stämningen är väldigt hjärtlig. Alla är välkomna och det är kul med så många olika personligheter som enas kring hoppningen.
- 14. Har du känt dig välkommen in i gemenskapen?** Det tycker jag absolut. Det kändes också bra att känna någon från början.
- 15. Mål inför 2017?** Att gå packkurs för att kunna söka om högre certgrader. Jag är också väldigt sugen på att starta upp ett nytt CF-lag. Jag har provat på i år och gjort 20 hopp. Jag vill också träna på lite större magformationer.
- 16. Vad ser du som de största riskerna i hoppningen?** Jag tycker om att prova många nya saker. Ibland en del saker som kanske är lite farligare. Risken är att för varje gång det går bra blir man kanske lite övermodig. Nästa år ska jag tänka på att rådfråga och lyssna mer på dem med erfarenhet innan jag provar nytt.
- 17. Hur tänker du tillbringa vintern i väntan på nästa säsong?** Det blir mycket skridskoåkning. Tyvärr missar jag baskursen på grund av tävling.



Jaackim Johansson

1. **Namn?** Joppe de Kort.
2. **Klubb?** Linköpings Fallskärmsklubb.
3. **Ålder?** 20 år.
4. **Bakgrund?** Jag är född och uppvuxen i Holland, kom till Sverige för sex år sedan och nu efter gymnasiet så studerar jag. Jag har tidigare varit aktiv inom bergsklättring och dykning. Har även hoppat bungyjump.
5. **Varför anmälde du dig till kurs?** Fallskärms hoppning har alltid varit något jag drömt om och nu känner jag att jag har tid och lite mer pengar över.
6. **Varför valde du just Linköpings Fallskärmsklubb?** Jag valde LFK för att jag tyckte att SFU-utbildningen verkade mer komplett och de erbjöd även tunneltid i sitt utbildningspaket. Jag bor i Laxå och för mig tar det ungefär en timme att köra till Motala.
7. **Kände du någon fallskärms hoppare innan?** Nej, men jag hade faktiskt en lärare i Holland som var fallskärms hoppare.
8. **Vilken kurs gick du?** Jag gick kurs två i maj och gjorde mitt första hopp i slutet på maj. Ansökte om A-cert i slutet på juni.
9. **Hur gick det under utbildningen?** Jag tycker utbildningen var bra. Det var många repetitionsmoment och att få flyga vindtunnel nästan en halvtimme före första hoppet var verkligen jättebra. Då hade man ju redan en ganska bra fallställning från början.
10. **Hur mycket har du hoppat efter utbildningen?** Det har blivit 113 hopp så nu har jag även B-cert.
11. **Vad är det roligaste med fallskärms hoppning?** Att hoppa ut ur ett flygplan med vänner är verkligen roligt. Tycker även att umgänget på marken är nästan lika fantastiskt.
12. **Vad är det tråkigaste/jobbigaste med fallskärms hoppning?** Tyckte det var kämpigt med packningen i början men nu går det mycket bättre.
13. **Hur upplever du klubblivet?** Jag trivs verkligen att hänga på klubben. Även vid dåligt väder åker jag alltid dit, det finns så mycket annat vi gör tillsammans. Jag är ganska praktiskt lagd så jag gillar att bygga och fixa.
14. **Har du känt dig välkommen in i gemenskapen?** Absolut. Från första stund.
15. **Mål inför 2017?** Målet är att få C-cert för jag längtar efter att få flyga med kamera. Vill också träna mer på friflygning.
16. **Vad ser du som de största riskerna i hoppningen?** Störst är risken för en tom plånbok och att hoppning är beroendeframkallande. Självklart tänker jag också på de risker som finns, men jag känner stort förtroende för den utbildning jag fått och för utrustningen.
17. **Hur tänker du tillbringa vintern i väntan på nästa säsong?** Vi är ett gäng från Linköpingsklubben som åker till Skydive Spain i Sevilla i januari. Det skall bli superkul!

Jesper Luiga



1. **Namn?** Alexander Luiga.
2. **Klubb?** Stockholms Fallskärmsklubb.
3. **Ålder?** 51 år.
4. **Bakgrund?** Jag är från Stockholm men har bott och jobbat utomlands i 20 år, främst i Asien. Är nu VD för litet börsbolag i Sverige. Jag har alltid varit intresserad av olika idrotter och varit aktiv i alla år. Drömde om att bli stridspilot som barn.
5. **Varför anmälde du dig till kurs?** En livslång dröm som bara inte blivit av tidigare. Förra året gjorde jag och min son Jesper var sitt tandemhopp.

När jag såg lyckan i hans ögon bestämde jag mig för att ge oss båda en fallskärmsutbildning i julklapp.

6. **Varför valde du just Stockholms Fallskärmsklubb?** Vi bor i Stockholm och det var i Gryttjom som vi gjorde våra tandemhopp och de verkade ha störst resurser i form av tid, instruktörer och flygplan, så det kändes självklart att välja SF.
7. **Kände du någon fallskärms hoppare innan?** Egentligen bara en som tidigare varit aktiv hoppare men som slutat.
8. **Vilken kurs gick du?** Jag och Jesper gick kursen som var i juli.
9. **Hur gick det under utbildningen?** Jag körde fast lite på nivå tre eftersom jag hade lite problem med fallställningen. Då åkte jag till tunneln och fick bra hjälp. Därefter gick resten av utbildningen utan problem med hjälp av klubbens instruktörer. Fick mitt A-cert den 14 augusti.
10. **Hur mycket har du hoppat efter utbildningen?** Det har tyvärr bara blivit tretton hopp på grund av dåligt väder.
11. **Vad är det roligaste med fallskärms hoppning?** Den totala frihets- och levnadskänslan i exit. I frifall känner jag mig som ett med naturen.
12. **Vad är det tråkigaste/jobbigaste med fallskärms hoppning?** Kämpar med packningen som just nu är den jobbigaste biten. Jag ser dock fram emot att gå packkurs så snart det blir tillfälle.
13. **Hur upplever du klubblivet?** Tycker gemenskapen är fantastisk. Det är så härligt när alla möts på samma villkor med det gemensamma intresset i centrum. Vad man gör i det civila blir underordnat. Det är som en enda stor familj som ser efter varandra.
14. **Har du känt dig välkommen in i gemenskapen?** Kände mig verkligen välkommen från första dagen.
15. **Mål inför 2017?** Vill bli en tekniskt bättre hoppare! Både i frifall och under kalott. Målet är också att hoppa så pass mycket att jag kan ansöka om B-cert.
16. **Vad ser du som de största riskerna i hoppningen?** Om man tar riskerna för lättvindigt och blir nonchalant. Man skall utvecklas i sin egen takt och utifrån sina egna förutsättningar.
17. **Hur tänker du tillbringa vintern i väntan på nästa säsong?** Planen är att flyga vindtunnel så mycket som möjligt. Kommer även delta på Baskursen.

JUMP IN THE SUN THIS WINTER



CHRISTMAS BOOGIES

DECEMBER 21 - JANUARY 04

JOIN US FOR THE CHRISTMAS BOOGIES AT SKYDIVE ALGARVE AND SKYDIVE SPAIN
LOAD ORGANISING + NO REGISTRATION FEES + CHRISTMAS DINNER & NYE PARTIES

JUMPS FROM UP TO 15K FROM OUR FLEET OF DORNIER G92 AIRCRAFT

OUR DROPZONES ARE OPEN 365 DAYS A YEAR



www.skydivespain.com
Seville | info@skydivespain.com
(+34) 955 766 056



www.skydivealgarve.com
Alvor | info@skydivealgarve.com
(+351) 289 496 581

FRITT
FRÅN

HJÄRTAT



Gunilla Sigurd, sedan ett par år vice ordförande i Svenska Fallskärmsförbundets styrelse, har hoppat i över 30 år och gjort drygt 1 400 hopp. Här berättar Gunilla om en händelse för länge sedan, när hon var en ganska färsk hoppare med cirka 200 hopp i bagaget.

” På den tiden hoppade jag i Göteborgs Fallskärmsklubb och vi höll till på Säve. Jag hade hoppat i fyra år och med drygt 200 hopp hade jag, liksom många hoppare idag med motsvarande erfarenhet, en uppfattning om att jag hade rätt bra koll. Tillsammans med en kompis skulle vi göra ett två-manna skojhopp. I slutet på 80-talet var ännu inte friflygningen uppfunnen men man gjorde ibland lite extra skojiga hopp som man skulle kunna säga var en sorts föregångare till dagens friflygning.

Hur som helst så hade vi en plan. Vi skulle göra en sittexit med bengrepp och dubbla handgrepp. Tanken var att vi skulle tilta ut i exiten och tumla runt för att så småningom släppa handgreppen, behålla bengreppet och då hamna i en benlink på mage. Sen skulle vi göra en roll så att vi blev sittandes med bengrepp. Ett ganska fiffigt hopp vi hade kommit på!

På väg ut till flygplanet ville en tredje kompis ansluta sig till hoppet och utan närmare eftertanke bestämde vi att han kunde få vara med. Han skulle dyka ut efter oss och ansluta sig efter att vi tumlat och rollat klart.

Exiten blev som planerat, vi tumlade, linkade och hann göra vår roll. Vi väntade på att den tredje hopparen skulle ansluta sig till oss och med allt fokus på det tappade vi lite höjdkoll. Jag tittade upp och såg honom hänga i skärm en bit ovanför oss och samtidigt sparkade min hoppkompis sig loss ur vårt bengrepp och drog iväg, varpå jag gjorde detsamma. Precis som inövat så trackade jag, vinkade och drog skärmen. Alldeles för lågt!

Jag hann vända upp mot vinden, som i princip alltid blåste åt samma håll i och med att Säve ligger så nära havet, flära och landa, mer tid fanns inte. Jag vet inte vilken höjd jag hängde på, men någon sa att de sett mig falla ner bakom trädkropparna. Jag hade landat en bit från kryssset, och på väg tillbaka oroade jag mig mest för stränga förmaningar från hoppledaren, men han sa ingenting. Kanske såg han på mig hur skrädd jag var och tänkte att det inte var en bra idé med uppläxning just då.

Nu skall man ju veta att det här är nästan trettio år sedan. Med andra ord var inte Cypresen uppfunnen, som ju annars hade skjutit ut reserven eftersom jag gick så låg. Inte heller använde man Dytter som standard och därför var det svårt att ha samma höjdkoll.

I efterhand förstod jag att det bästa hade varit att fråga en mer erfaren hoppare om råd inför vårt ”experimenthopp”. Om vi hade gjort det hade vi förmodligen blivit upplysta om att ett hopp med tummel och sittflygning skulle ge en betydligt kortare frifallstid och att vi därför borde haft

extra koll på höjden. Dessutom hade man på den tiden den analoga höjdmätaren på bröstremmen istället för som idag på handleden. Och på något sätt kunde det då bli ett felaktigt tryck i mätaren när man flög i andra positioner än på mage. Detta resulterade i att min höjdmätare visade fel höjd.

Kravet på att använda akustisk höjdvärnare vid friflygning är väl motiverat, likaså förstår jag varför vi gör räddningsutlösare obligatorisk nästa år.

Utvecklingen har alltså gått framåt, både vad gäller utrustning och regler, men det finns fortfarande saker att lära:

- Be en mer erfaren hoppare om råd när du, ni, skall prova någonting nytt.
- Tänk på att för många nya saker på en gång sällan är lyckat. Håll dig till planen! Bjud inte in en extra hoppare i sista stund när man testar något man inte provat förut.
- Fundera på vad ditt hopp kan resultera i för ökade risker.
- Om du av någon anledning hamnar i en situation där det blir ett lågt drag – dra reserven!
- Dela med dig till andra när något går snett så att andra kan lära av ditt misstag. Berätta, eller skriv en blå rapport. ”Sharing is caring!”

Gunilla
Sigurd



Sverige väl representerat i

världsrekord

Sex svenskor deltog i det världsrekord som sattes i sekvenshoppning för storformation med enbart kvinnor i holländska Teuge i början av september. Här får du veta vad organisatören Kate Cooper Jensen kallar fallskärmshistoriens bäst bevarade hemlighet och läsa om deltagaren Maria Lundquists upplevelse.

Text **Anna Oscarson**

Foto **Rob Lloyd, Andrey Veselov, George Katsoulis**

Planerna för sensommarens evenemang började smidas förra året när Marloes Swarhoff, Holland, och Lesley Gale, Skottland, organiserade det holländska kvinnliga storformationsrekordet tillsammans.

”En fantastisk upplevelse. En av kameramännen, Henny Wiggers, föreslog att vi skulle försöka sätta ett kvinnligt europeiskt rekord”, säger Marloes.

Lite senare, under 202-manna-evenemanget i Perris träffades Marloes, Lesley, Kate Cooper Jensen, Lise Nansen och Alia Veselova. Planerna började ta form

allt mer. Målet för 2017 är att sätta ett nytt enpoängs europarekord med minst 120 kvinnor. För att lyckas med det kom idén upp om att försöka sätta ett europe-

iskt sekvensrekord i år. På så sätt skulle flygfärdigheten hos deltagarna tränas upp och förhoppningsvis intresset hos andra fallskärmshoppande tjejer att öka.

Tanken var alltså att sätta två poäng på en 50-kvinnasformation. En fjärilsformation som ser ut att flaxa med vingarna när nya grepp tas.

”Reglerna kring rekord är lite kluriga och när vi började titta på det insåg vi att vi hade chansen att sätta ett världsrekord också. Vi var bara sex personer som visste

Coacherna Lesley Gale, Marloes Swarhoff, Alia Veselova, Lise Nansen och Kate Cooper Jensen delade med sig av sina kunskaper och fick deltagarna att prestera sitt yttersta.



Rob Lloyd



George Katsoulis



Rob Lloyd

och vi sa ingenting till några andra. Det är nog fallskärmshistoriens bäst bevarade hemlighet”, säger Kate Cooper Jensen.

Big way-läger samtidigt

Coacherna bjöd in kvinnliga hoppare som de visste skulle klara av att hoppa uppemot 50-mannaformationer till holländska Teuge. Evenemanget inleddes 31 augusti och pågick till 4 september.

Utöver detta arrangerades ett Big way-camp där det var fritt för vem som helst som klarade docka mjukt på en tolvman-na att vara med. Även killar var välkomna. Tjejer från Big way-gänget plockades över till rekordgruppen allt eftersom. Totalt fick elva stycken gå över.

Över förväntan

Evenemanget blev inte alls som Marloes hade förväntat sig, på både gott och ont. Flygtrafikledningen tillät bara hoppning

över 3 000 meter under vissa tider på grund av närheten till Amsterdams flygplats Schiphol. Det innebar att det inte blev så många hopp som planerat. Vädret ställde också till det en del.

”Vad som verkligen överträffade mina förväntningar var beslutsamheten och skickligheten hos deltagarna både i rekordgruppen och Big way-gruppen. Jag hade hoppats på att vi skulle sätta 50-manssekvensrekordet genom att flytta över fyra kvinnor från Big way-gruppen. Men vi lyckades med 52-, 53- och 56-mannor genom att flytta över tjejer och ändå sätta rekorden. Det trodde jag aldrig på förhand var möjligt”, säger Marloes.

Krävande förberedelser

Att arrangera ett sådant här evenemang kräver väldigt mycket jobb. Marloes och Lesley har haft kontakt över Skype varje vecka i ett års tid.

”Om vi hade vetat hur mycket jobb det var hade vi nog aldrig börjat”, säger Lesley. Men i efterhand är känslan ändå att det var värt det. ”Att se all glädje och alla stolta ansikten under avslutningen var så upplyftande”, säger Marloes.

Idén om att göra formationen i form av en fjäril kom från Lesley. När hon organiserade Brit chics 2013 var planen att sätta en fjärilsformation. Den gången satt inte alla grepp.

”Fjärilen representerar skönhet och fitness. Den gör sig bra på bild och kan göra så att vi når ut till media. Förhoppningen är att vi ska få fler tjejer att söka sig till vår sport”, säger hon.

Deltagarna kom från 24 nationer. I världsrekordet deltog förutom sex svenskor, hoppare från Belgien, Danmark, England, Frankrike, Finland, Holland, Irland, Norge, Rumänien, Ryssland, Skottland, Schweiz, Ukraina och Ungern. ■



2

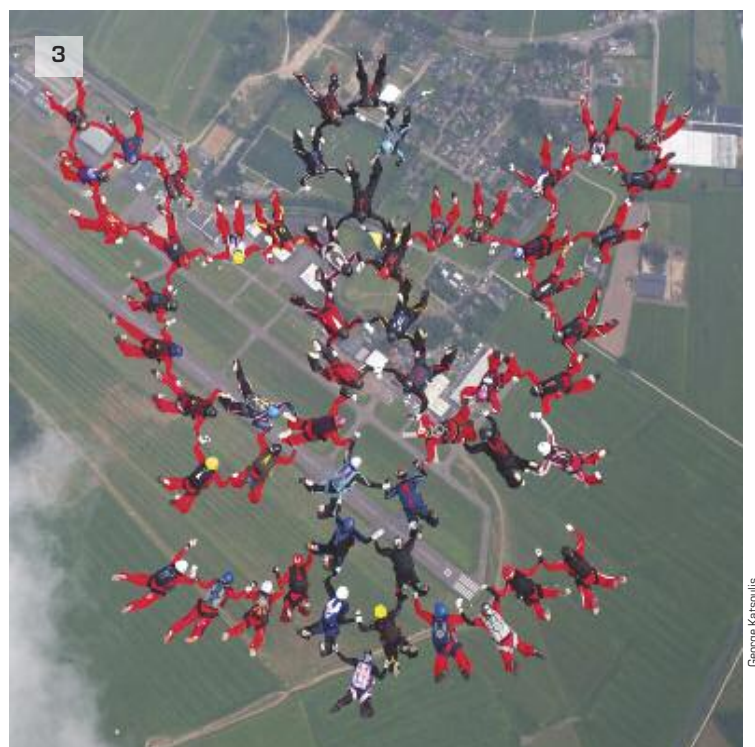

3

George Katsoulis

Prestationsångest, syrgas och Woman on wi



Rob Lloyd

I slutet på februari fick jag beskedet – att jag blivit uttagen till Women on Wings. Det europeiska damrekordförsöket i sekvens för storformation i Teuge Holland skulle ske i september. Målet var att under fem dagar samla kvinnliga europeiska hoppare för en 50-manna sekvens, vi skulle alltså inte bygga bara en formation utan flera. Jag blev själagläd för att få vara med!

Text Maria Lundquist

Foto Rob Lloyd, Anna Oscarson

Förutom att bli glad, fick jag självklart både resfeber och prestationsångest. Det resulterade i en packning utan dess like:

- Dubbla riggar – tänk om jag drar reserven.
- Fyra overaller – hoppet skulle vara färgkoordinerat där vissa hade svarta, andra röda overaller. Jag visste ju inte vart i formationen jag skulle vara. Dessutom kunde ju en overall gå sönder.

- Viktbälte – jag faller som en kanonkula och har aldrig hoppat med vikter.
- Två hjälmar och dubbla Dyttrar.

Efter ett litet samtal med storformationsgurun Sven Mörtberg reducerades packningen kraftigt men jag kunde inte med att lämna andrarriggen hemma...

Skydive Teauge

För att vara väl förberedd inför samlingen och hoppstart på onsdagsmorgonen

bestämde sig jag och Monica Paulsson för att åka ner redan på måndagen för att bo in oss, göra inhopp, lära känna fältet och suga in atmosfären under tisdagen. Efter en kort flygresa till Schiphol tog vi tåget till den lilla staden Apeldoorn och sedan en buss mot fältet för att slutligen promenera cirka 30 minuter från busshållplatsen. Helt plötsligt kändes det där med två riggar inte riktigt som en fantastisk idé längre och jag tackade i tysthet ”Mörtis” att jag inte hade med mig vikter i alla fall.

Väl framme möttes vi av ett hoppfält med otroligt bra faciliteter. En stor hangar med heltäckningsmatta för packning, en hangar där rekordgänget och bigway-campert höll till, en bar med restaurang och uteservering, flertalet rum med väningssängar, en shop med skydivekläder och en full riggverkstad med all form av utrustning både till salu och uthyrning.

trångboddhet – berättelsen om ngs

Med på Women on Wings i Holland var Maria Lundquist, Carolina Nilsson, Monica Stjerna, Anna Oscarson, Monica Paulsson, Siv Lindgren, Jonas Gyllenpanzar Stjerna, Filippa Ebersjö och Peter Björkman.

Social utmaning

När jag och Monica släntrade in i ett av bunkrousets rum insåg jag direkt vad som skulle bli lägrets största utmaning – att bo sex kvinnor på 4,5 gånger 4,5 meter! Under tisdagen ramlade Anna Oscarson, Filippa Ebersjö, Carolina Nilsson och Siv Lindgren in. Faktum var att det var rätt trivsamt och ganska roligt att få lära känna folks små egenheter, vem som somnade med datorn på magen varje kväll, vem som sov med en chipspåse i sängen, skrek i sömnen, gick i sömnen,

gnällde på folk som snarkade men snarkade själv. Och dagar fulla med intryck gjorde att jag själv – fastän jag normalt vaknar av ljudet av en hårnål som träffar golvet – sov som en stock. Och snarkade.

Gåskrock orsakade försening

På onsdag morgon var det så dags. Vi skulle hoppa ur två grymma Supercaravaner (som Aros LZYZ på steroider) och en Skyvan: till hälften rosa, till hälften grå cammogرافitti med en stor röd mun – kanske det vackraste flygplan jag någonsin sett.

Men självklart var herr Murphy med oss så en av Supercaravanerna gjorde köttmos av en gås på vägen till fältet och var ute ur leken innan den ens hann fram. Turligt nog fanns en likadan kärra att hyra på ett hoppfält i närheten så det

blev bara några extra dirtningar på marken och sedan var det dags för första hoppet.

Vi startade lite lugnt och värmdes upp med en 36-manna och en 11-manna för att sedan slå ihop dem och göra två försök på en 46-manna. Ingen av dem satt.

Dag två gjorde våra coacher Lesley och Marloes en rockad och flyttade runt folk, bland annat mig. Givetvis satte det igång en massa huvudbry och självrannsakan. Hade jag inte gjort bra ifrån mig? Okej, jag kanske inte hade hoppat klockrent första två hoppen, men tredje var bra. Tyckte de inte jag var bra nog på min position som ankare på basen?

Moloken gick jag till min vän Carolina som hoppat mycket bigway för att få lite stöd. Hon påminde mig om att coacherna försöker skapa en fungerande hel-

Sex tjejer som under lägret bodde tillsammans på en liten yta trodde Maria Lundquist skulle bli den största utmaningen. Samvaron gick bra. Här laddas det under ett väderuppehåll. Siv Lindgren hittades ofta med stickningen i knäet.



Anna Oscarson



Rob Lloyd

När coacherna berättade att rekordgruppen inte bara hade satt europeiskt rekord utan världsrekord visste jublet inga gränser.

het och att det inte behöver handla om mig specifikt. Hon berättade om ett gott råd hon fått i USA som hon nu ville dela med sig av – ”SUCK IT UP CUPCAKE!”. Så jag gjorde det.

Första hoppet andra dagen satte vi äntligen 46-mannan. Med mig i min nya position, fortfarande i röd overall, gjorde vi en stor fin fjäril med svart kropp och röda vingar. Det var ett lugnt och disciplinerat hopp och formationen satt redan på hög höjd.

Inför andra hoppet gick vi för europeiskt rekord. För det var vi tvungna att göra två poäng, dock dirtade vi in ett tredje.

Även det var ett lugnt fint hopp och vi gjorde inte bara ett och två poäng utan även det där tredje. Det var många high-fives efter landning men när vi kollade filmen så var Murphy där och petade. Den fina vackra röd-svarta fjärilen hade flugit genom moln och det var svårt att se alla grepp.

Efter en evighets väntan så kom coacherna och domaren tillbaka från videorummet där de hade granskat filmen bildruta för bildruta. Det stod klart. Vi hade gjort tre godkända poäng och därmed satt ett europarekord! När jublet hade lagt sig släppte Marloes och Lesley bomben, vi hade inte bara satt europarekord utan även världsrekord!

Gruppen utökades

Det blev inget mer hoppat den dagen, istället case med rosa skumpa, ett och annat glas rött och Facebookande.

Dag nummer tre plockade vi in fyra tjejer från bigwaylägret som gick parallellt med rekordlägret. Äntligen fick jag användning för overall nummer två (av de tre jag hade med mig), genom att lämna över den till Monica som nu skulle hoppa med oss som stommen på fjärilen.

Denna gång hoppade vi av på cirka 5 500 meter och hade syrgas från 3 500 meter i kärnan. Ännu ett ”första” och jag var nu uppe i fem ”första” på tre dagar.

Hoppet var magiskt, alla 50-tjejer flög otroligt synkat och vi gjorde hela fem poäng! Tyvärr blev det bara ”boogie-poäng”, domaren dömde hoppet till två korrekta poäng, eftersom alla inte hade släppt greppen samtidigt. Inga rekord sattes denna dag.

Dag fyra och vi var nu uppe i 56 personer. Denna gång fick även Anna vara med i de röda vingarna, men min sista overall var blå så den fick stanna kvar i väskan.

Första hoppet för dagen var ett riktigt katastrofhopp, folk överallt, folk som gick låga och tog ut folk och formationen höll på att kollapsa vid bryt. Brytet var dessutom dåligt och folk svängde höger i landningsvarvet. Lite av en hoppares mardröm och jag tänkte för mig själv att ett sånt här till hopp och jag skjuter ut mig, det är inte värt det. Men det kändes som att alla tog åt sig av lärdomen och hoppet därefter slammade vi till med ett rekord igen. Denna gång ett europeiskt rekord, två poäng på en 56-manna.

Det är lätt att slappna av när det är medvind vilket ofta resulterar i att man blir ofokuserad och gör ett kass hopp. Men coacherna gjorde ett otroligt bra jobb att få oss att ge vårt yttersta och bibehålla fokus och skärpa. Så vi gick upp för dagens sista hopp, vilket även skulle visa sig bli lägrets sista.

Det kändes bra och vi var taggade i flygplanet, så taggad man nu kan vara med en syrgasslang i munnen eller näsan, sittandes helt still för att göra av med så lite syre som möjligt.

Ready, set och ut i luften. Basen byggde, ankarna och vingarna började bygga och sen, så där en tredjedel in i hoppet hände det där som inte får hända – basen sprack. Det gick som ett sus genom luften, som självklart inte hördes, och kaos och oreda stod för handen.

Men istället var det som att alla tog fram det där extra, la i en till växel, tände efterbrännkammaren. Vi inte bara flög ihop basen och byggde formationen. Vi satte tre poäng! Ett världsrekord. Igen!

Lång väntan

Tro nu inte att den där gåsen och en molngenomgång var enda gången Murphy var framme och trixade till det.

Under veckan brottades vi med hängdörrar som gick i baklås, syrgasutrustning som inte fungerade, brandlarm i ett flygplan, moln, vind, moln, uteländningar, reservdrag och två rekordhopp som blev underkända för att greppsläppen inte var samtidigt.

En annan sak som ställde till det var att fältet bara får flyga till 4 000 meter (eller högre) under vissa tidsluckor, beroende på att Schiphol med all sin flygtrafik inte ville ha för många kärror i luften samtidigt. Det krånglade dock inte till det mer än att vi fick sitta med full utrustning på marken inför varje hopp, för att vara redo att lasta och lyfta på exakta minuttider.

Å andra sidan är det ju något fascinerande som händer när smått uttråkade hoppare får sitta och vänta. Nu var det ju inte läge att elda en soffa, bygga en trädskoja eller knyta fast något bakom en bil som man kan åka på. Däremot har jag lärt mig otroligt mycket om prepping och hur jag ska överleva den kommande apokalypsen. Skulle producenterna till tv-serien Orange is the new black ha idé-torka så finns en helt ny storyline och cast av fallskärmshoppare uttänkt.

Grundliga förberedelser

Är du en perfektionist är storformation något du kommer att få gåshud av! Är du en FS4-hoppare som är van att göra samma hopp max två gånger, dirta varje hopp i max fem minuter och göra 12-14 hopp per dag, eller kanske en friflygare som inte dirtar, ja då kommer du få ställa in dig på något annat. Inför varje hopp spenderades minst halvannan timme med drillning på backen.

Utan overall, med overall, med full utrustning. Ståendes, liggandes, från atrapp. Samma hopp. Flera gånger om dagen. Flera dagar i rad.

Storformationshoppning handlar om att få alla (56 personer i detta fall) att prestera sitt allra yttersta under 60 sekunder. Och för detta måste alla vara förberedda och veta exakt vart de ska, vilka de har var runt omkring sig. Alla måste följa en plan och vara förutsägbara, från ilastning till landning för skillnaden mellan ett rekord och fiasko kan vara att en person gör en dålig exit, blir desorienterad, tar ett fel grepp eller dockar hårt och skapar svallvågor som gör att formationen spricker.

Förutsägbarhet är viktigt

En stor skillnad på bigwayhoppning mot annan typ av hoppning är att hoppet inte är över förrän du har fötterna på marken. Många gånger inom FS och friflygning så planerar man och går igenom sitt hopp fram till bryt, sedan separerar man och gör sin egen grej ner till landning.

I bigwayhoppet dirtar man hoppet, hur brytet går till – vilket ofta är i vågor på en given signal, inte på Dyttern – hur man trackar i så kallade trackinggrupper, vilka som drar sina fallskärmar på vilken höjd, hur man flyger kalotten direkt efter

öppning och hur man sedan flyger tillsammans i en stor vänsterspiral ner till landning.

Allt måste bete sig förutsägbart och följa planen, både för att hoppet ska sitta men även för att hoppet ska vara säkert. Jag tror vi kan lära oss något av det, att bete oss förutsägbart, även om vi bara är fyra på final.

Härlig stämning

Jag tänker inte sticka under stolen med att det var otroligt roligt att få sätta världsrekord. Jag har faktiskt aldrig i min 16-åriga hoppkarriär tänkt att jag skulle få göra det. Men vad som faktiskt var ännu roligare, vilket jag inte riktigt förväntade mig, var att få träffa så många otroligt duktiga hopptjejer.

Det finns så många duktiga fallskärmshoppare som jag ser upp till och inspireras av – grabbarna i Volo, Eco-chamber med flera – och så många FS- och bigwaycoacher, men nästan alla är män.

Att vara på ett hoppfält, omgiven av kvinnor, grymma kick-ass-duktiga fallskärmshopparkvinnor var verkligen speciellt och det blev en särskild stämning på fältet med en härlig energi.

Inte minst på grund av coacherna Marloes Swarthoff från Holland och Lesley Gale från Skottland. Det var inte utan att man fick en girl-crush på dem båda. Det är svårt att beskriva den kunskap, energi, pondus och värme de utstrålade, på backen såväl som i luften.

En annan bigway-ikon som var där var amerikanske Kate Cooper-Jensen. Tyvärr fick jag inte tillfälle att hoppa med henne eftersom hon tillsammans med norska Lise Nansen höll i Bigway-lägret som gick parallellt med rekordlägret.

Hur många case blev det nu då? Ja, på elva hopp landade jag till slut på sex case: första roten med tre flygplan, första gången ur vänster följekärna, första hög-

höjdshoppet, första syrgashoppet, första europarekordet, första världsrekordet. Jag kan med säkerhet säga att detta blev min karriärs dyraste hopp... ■

Tips inför storformationshoppning

- Var inte sist till hoppgenomgången. Var på rätt plats i rätt tid med rätt utrustning. Lyckas du ändå med konststycket att få 50-personer att stå och vänta på dig, se till att aldrig vara sist igen...
- Se till att inte synas. I ett bigwayhopp syns inte de som gör ett bra jobb utan de som sticker ut är de som tabbar sig och skapar störningar i hoppet. För bekräftelseförstärkning prestationsmänniskor kan detta vara otroligt svårt, att inte få utmärka sig. Men ta hand om dina egna hjärnsnöken, kolla filmen, utvärdera dig själv och ge dig själv en klapp på axeln.
- Får du feedback under debriefen, så är ingen intresserad av att det var en luftgrop just där eller att sömnen på ena bootisen gick upp så det blev obalans i benen, det för inte gruppen framåt. Tacka istället bara och gör helt enkelt bara bättre ifrån dig nästa gång. Suck it up cupcake!
- Kom ihåg att coachen kan ha en plan större än just dig och din slot. Ibland får man som hoppare byta position och det är inte alltid man får veta varför. Kanske är det en annan hoppare som måste byta plats med andra platsbyten som följd. Kom ihåg att Bigwayhoppning handlar om helheten, inte individen.
- Gå inte låg. Gör du det, gör det inte igen. Ligg inte under formationen och hissa för då kommer du förmodligen inte få vara med nästa gång.
- Ta inte grepp förrän de framför dig tagit sina grepp. Ta inte grepp förrän du är helt still i din position. Titta på din korsreferens under hoppet, allt annat är irrelevant.
- Följ planen, var förutsägbar. Ha roligt!

Välförtjänt bubbel för Monica Paulsson och Filippa Ebersjö.



Anna Oscarson

stort

så in i

Nor

Klatovy, big way camp

I höstas arrangerade Siv Lindgren storformationshoppning i Klatovy och Algarve tillsammans med sin norske och finländske vän. Här berättar hon om härliga hoppdagar och ett nytt sätt att bjuda på case.

Text Siv Lindgren

Foto Dan Girdea, Johan Bryhni

Under Herculesboogiets och de stora sommarlägrens glansdagar träffades hoppare från de nordiska länderna allt som oftast. Under dagtid hoppades det

storformation och på kvällen dracks det öl och ljögs runt lägerelden. En trevlig tradition som det var på tiden att återuppväcka tyckte vi!



Svenska deltagare på Bigway-lägret i Klatovy: Peter Ekström, Håkan Andersson, Erik Rydsmo, Timo Silvennoinen, Maria Ångarp, Siv Lindgren, Sofie Larsson, Thomas Biel och Gunilla Sigurd. Saknas på bild gör Dan Girdea.

Efter att ha bott och hoppat fallskärm i Göteborg i elva år flyttade jag 2013 till Norge. Med en fot i varje land kan jag plocka det bästa av vad som bjuds ur båda världarna. Bland annat är jag med i ett fyrmanna tunnelling i Norge – Voss Avanti – och ett tiomanna speedformationslag i Sverige – Active 8-9-10.

Men jag är också väldigt förtjust i storformation. Efter att i maj ha organiserat ett träningsläger för normmän i tjeckiska Klatovy, fick vi så positivt respons att vi ville bygga vidare på det.

Storformation på hög nivå

Jag, Ronny och vår finske vän Petri bestämde oss för att bjuda in till "Nordic Bigway Fun", en långhelg i Klatovy med 20- och 40-mannor på en relativt hög nivå. Utgångspunkten var att deltagarna skulle få borsta bort dammet och jobba med detaljer snarare än att gå igenom grunderna i storformationshoppning.

Helgen efter ordnade Ronny och jag ett träningsläger i Algarve, Portugal, för normmän och svenskar, där vi hade en lägre tröskel för deltagande och där det var mer fokus på bigway-tekniker, mer om den turen i rutan här intill.

Vi var i Klatovy runt månadsskiftet september-oktober för fyra dagars hoppning. Deltog gjorde tjugo finnar, elva

Siv Lindgren,
artikelförfattare.



den

normmän och tio svenskar – totalt 41 – med en erfarenhetsnivå mellan 415 till 4 800 hopp. Vi hade också med oss två duktiga kameramän, Dan Girdea från SF och norske Johan Bryhni, som båda gjorde ett kanonjobb.

Boendet för alla hade vi ordnat på ett hotell cirka tio minuter från hoppfältet och de som ville ha hjälp med hyrbilsgrupper fick det.

Två Skyvans stod redo och väntade på oss. När vi tog kontakt med hoppfältets manager var hans första kommentar: ”The answer is yes. What is the question?” Klatovy är lite speciellt.

Fokus på säkerhet

Vårt största fokus under våra hoppdagar var säkerhet. Vi var noggranna med att öva trackinggrupper och att alla skulle flyga förutsägbart in i det gemensamma landningsvarvet. Ingen svängde in med mer än 90 grader till final. Alla hoppare höll väldigt bra disciplin, något vi var väldigt nöjda med.

Vi delade in deltagarna i två erfarenhetsmässigt lika grupper och satte hög fart redan från start. Vädret för torsdag och fredag såg bra ut, men helgen var osäker och vi ville inte slösa bort värdefulla finvädersminuter.

Första dagen bankade vi in sex tjugomannahopp och avslutade med en fyrtiomanna i en fantastisk solnedgång – en riktig sunsetload. Hoppningen denna dag innebar att flera hoppare hade gjort något för alla första gången.

I ett land där en stor stark kostar knappt tio kronor valde vi ett annat system för att bjuda på case, nämligen att hålla tal. På kvällen var det gemensam middag på hotellet och flera inspirerande tal hölls. Detta öppnade för samtal vilket resulterade i att vi tidigt i gemenskapen lärde känna varandra bättre.

Tjugomanna rotetflygning

Andra dagen följde ungefär samma koncept. Grupperna hölls intakta men vi coacher roterade för att skapa variation.

Vi började med fyra tjugomannor. Med tio hoppare – basen, ”superfloater” och en dykare – i förstaplanet och resterande i följeplanet gick exiten snabbare

och vi hade mer tid i frifall. Det fungerade väldigt fint och deltagarna tyckte det var grymt kul att hoppa rote.

De tre sista hoppen för dagen blev fyrtiomannor och det var inte förrän på det tredje försöket, när vi gick upp till 4 800 meter och använde syrgas, som vi satte formationen. Men då fick vi å andra sidan in två poäng!

På kvällen visade det sig att vi hade deltagare i gruppen som aldrig hade hoppat fyrtiomanna med två poäng, och några hade aldrig hoppat med syrgas innan, så det blev nya case-tal på restaurangen inne i stan.

40-mannahoppning i fint väder

Lördagen hälsade oss med fint väder och vi var superglada, väderprognosen hade fel! Vi fick gjort tre hopp före lunch med 20-mannor och eftermiddagen vigde vi åt 40-mannorna igen. Det första var från vanlig uthoppshöjd, 4 200 meter, det andra från 4 800 meter och det tredje från 5 400 meter.

På det tredje hoppet fick vi till tre poäng i lugnt och fint tempo med massa fin flygning. Det var en härlig känsla när vi hängde i under kalott i solnedgången. På kvällen grillade vi på fältet och samlades sedan kring brasan där vi fick höra hopp historier från 70-talet till nutid, blandat med case-tal. En härlig avslutningskväll på en grym helg!

Sverige och Norge mot Finland

Vädret för söndagen såg inte lovande ut men en omröstning bland deltagarna visade att man var villig att ge hoppningen en chans, så det var uppstartsmöte i vanlig tid. Och tur var väl det, för nog sjutton gick det att få in ett morgonhopp innan molnen drog för gardinen.

Denna gång delade vi in oss efter länder och den gamla svensk-norska unionen återuppstod för en kort stund. Båda grupperna gjorde samma hopp och inte för att det var en tävling men...

Finländarna drog det längst stråret och visade var skåpet skulle stå medan vi i unionen slet lite, men det bjöd vi på.

Vi reste hem från Klatovy med 21 hopp i bagaget, bra hoppning och nya vänner. Återkopplingen vi har fått på evenemanget har varit väldigt positiv så nu i vinter ska vi fundera på vad som händer härnäst.

Stort tack till den svenska delegationen för att ni var med och för att ni vågade testa detta nya koncept! ■



Dan Girdea



Dan Girdea

Bigway-läger i Algarve

Helgen efter, det vill säga andra helgen i oktober, anordnades ett träningsläger i bigway hos Skydive Algarve i Portugal. Vi var i slutändan tio deltagare från Sverige och Norge och med varierande erfarenhetsnivå från start, byggde vi upp kunskaperna efter hand hos deltagarna.

Upplägget var liknande det i Klatovy, sex till sju hopp per dag under torsdag morgon till söndag lunch, och det sociala var nästan lika viktigt som det hoppmässiga. På kvällarna hade vi gemensamma middagar och istället för case-öl hade vi case-tal. Gruppen utvecklades fint och sista dagen slog vi ihop vår skandinaviska grupp med en brittisk 14-manna som också var på plats och hoppade 26- och 29-mannor ur två flygplan.

Det var en härlig avslutning på en fin helg och jag vill tacka Tomas Sevén, Zoltan Hübsch, Peter Björkman och Bengt Lysell för att ni var med! Grymt bra jobbat!

INCIDENT RAPPORTER

Det är ren tur att det inte slutar värre. Fallskärms hopning innebär alltid risk, risken ökar om man överskattar sin förmåga...

av Petter Alfsson-Thoor

Incident med skada

Hoppare 1 (Skadad hoppare)

Tid i sport: ca 20 år

Antal hopp: 965

Antal hopp senaste 3 mån: 30 hopp

Antal hopp av den typ som utfördes: 800

Hoppare 2

Tid i sport: 4 år

Antal hopp: 400

Antal hopp senaste 3 mån: 100

Antal hopp av den typ som utfördes: 150

Händelseförlopp:

Fyra hoppare genomför ett friflygarhopp. Exit går normalt där gruppen står i greppad head-down. Vid greppsläpp övergår samtliga till sittflyg varav hoppare 3 och 4 omväxlande sitter, flyger head-down och carvar runt varandra. Hoppare 1 sittflyger och filmar de två.

Hoppare 2 har tappat närmare kontakt och påbörjar dyk i head-down till den mer samlade gruppen av hoppare 1, 3 och 4. Hoppare 2 dyker och missbedömer sin hastighet. Hoppare 2 är på kollisionskurs med hoppare 1 som sittflyger och filmar hoppare 3 och 4. Hoppare 2 hinner precis skydda sin överkropp något med armarna, och flygbanan justeras något till fördel för att undvika kollision. Dock sker kollision mellan hoppare 2 och 1 med "snuddande kontakt" ej full kontakt där hela kroppen kolliderar. Hoppare 1:s arm vrids bakåt samt höger ben/knä blir träffat av hoppare 2:s underkropp. Hopparna tumlar runt i någon sekund innan kontroll återfås. Separation, drag, kalottflygning och landning skedde därefter utan anmärkning.

Hoppare 1 ådrog sig två handfrakturer och skadat ledband i knät.

Cl:s kommentar:

Efter att ha sett filmen tycker jag att det är ren tur att det inte slutar värre. Fallskärms hopning innebär alltid en risk, risken ökar också om man överskattar sin förmåga. Åtgärd: lämplig stegring för denna typ av hopning på klubben. Det kommer vara en punkt på safety-day i vår klubb.

Rl:s kommentar:

Det är verkligen med blotta förskräckelsen att denna händelse inte slutar med två döda hoppare. Fartskillnaden är närmare 100 km i timmen när kontakt sker. Även den lätta kontakten slår sönder kroppen på den träffade hopparen.

Vid hopning där det är sannolikt att det kan bli stora fartskillnader, exempelvis om det är varierande kunskapsnivå på deltagar-

na. Några kanske har hög färdighet i att hålla kontakt med gruppen i varierande farter, medan andra inte har det. Då finns det ökat behov av att enas om planen så det fungerar för alla i hoppet, samt ha en förplanerad taktik när det väl inträffar fartskillnader och separation. Det kan i sak betyda att man väljer en enklare typ av hopp som alla klarar av, och att man har tydliga avbrytsregler. Det vill säga, om man tappat kontakten med gruppen och det ser ut att vara svårt att hinna ikapp i rimlig tid, då avbryter man sitt försök och bibehåller ögonkontakt så separation kan ske på ett bra sätt. Det här kräver dock att alla i gruppen är informerade om vad som gäller.

Insikten om att det går för fort kommer dessvärre ganska sent för de allra flesta. Precis som fartblindhet, du märker inte att du åker för fort förrän avfarten på motorvägen verkar ovanligt kort och skarp.

Lärdomar :

Är det jämn kunskap i gruppen? Ta reda på det, och justera planen så den kan passa alla. Ha en plan för vad som gäller när man tappar närkontakten med gruppen. Till vilket pris skall man ta sig dit?

Tillfälligheterna styr skillnaden mellan en "nära ögat" och ond bråd död. I denna händelse var tillfälligheterna på rätt sida. Låt oss ödmjukt konstatera att det finns mycket att lära av händelser som slutar relativt bra.

Bilder:

Bilderna är tagna från filmen. Bilderna är i sekvens fem stycken bildrutor från en kamera med 30 bilder per sekund. Man ser tydligt hur kontakten sker mellan hopparna och hur hög hastighet det är. Notera även på bild nr 4 att hopparens hakmonterade GoPro slits av.



FROM AN EXPERIENCED AND COMPIED

Tillbudsrapporter

En sammanställning av händelser med samma typ av händelse.

TEMA PRYLAR

Fallskärmsporten är en materiel-sport. Det finns fina och väl fungerande produkter vilka är till för att skapa säkrare hoppning. Dock så får ibland tillförsikten till dessa hjälpande apparater en direkt motsatt effekt. Apparaterna är akustiska höjdvarnare.

Med utvecklingen av fallskärmsporten där hoppning sker med armarna utanför synfältet, har även ett beteende förändrats. Ett beteende som går stick i stäv med grunderna för säker fallskärmsbrottning. Höjdkoll!. Med friflygning och vinkelhoppning där hopparen i allt större omfattning spenderar nästan hela hoppet med armarna förda bortom sitt synfält så ser vi indikering på en trend där det sker lågdrag, för att man inte hört sin akustiska höjdvarnare. Ett lågdrag ledde till och med till dubbla kalotter när räddningsutlösaren aktiverades.

De allra flesta hoppare har höjdmätaren på armen, vilken kan vara svår att se när den är vinklad neråt. Vissa tillpassningsalternativ har tagits fram genom att vrida höjdmätaren på armen så den enklast ses har förvisso skett, men det kräver fortfarande att man aktivt kollar höjden.

I rapporterna som kommit är det inte bara nybörjare som missat höjdkollen, det är erfarna hoppare. Att det inte blev lägre höjd än det blev berodde på att deras erfarenhet/fri-fallsklocka "väckte dem" så de flesta kunde dra sina fallskärmar lågt, men med hygglig marginal. Det uppskattas stort att de meddelar sin upplevelse.

Lärdomar :

Med vetskapen om att allt fler hoppare inte direkt kollar på höjdmätaren under vissa typer av hoppning, och de i vissa lägen inte hör sin akustiska höjdvarnare så finns det erfarenheter att dra.

Utan aktiv höjdkoll så riskerar du att tappa höjdkollen. Det gäller alla. Akustisk höjdvarnare är en backup, inte primärinstrument. Kolla höjden. Öva in ett beteende där du aktivt kollar höjden vid all hoppning. Precis som vi präntar in hos våra elever. Heading-höjd.

Akustisk höjdvarnare är krav vid kamrahoppning. Tandemhoppning, wingsuit och friflygningsaktiviteter. Kravet är för att öka säkerheten och som ett komplement till höjdmätaren.

Bra rapporter, fortsatt med det.

Incident med skada.

Tid i sport: 2 månader

Antal hopp: 31

Antal hopp med aktuell utrustning: 8

Typ av huvudfallskärmar: Pulse 230

Avskrift från rapport:

Dåligt utfört finalvarv. Kom in över skogen på basen och vågade inte riktigt göra en ordentlig sväng ut igen, utan försökte med styrkorrigeringar. Blev tillbakatryckt av vinden. Detta trots att jag flög i motvind enligt struten och försökte ta mig till vänster.

Landade mjukt och fint i ett träd, där jag blev hängades/halvsittandes på en gren. Satt still och tittade på utsikten i väntan på hjälp, tills dess att de nere på marken skrek "DU MÅSTE KUTTA".

Trots att instinkten sa, sitt still och vänta, så lyssnade jag på detta och gjorde som de sa. Så fort jag kuttade skärmen så ramlade jag baklänges med huvudet före och fastnade några meter längre ner med huvudet i en klyka. Blev hängande med all tyngd på nacke och axlar och höll mig kvar med benen som låg upp över en gren. Det gjorde ont som fan, men jag var hela tiden vid medvetande och kämpade för att hålla mig kvar. Efter ett tag klättrade en hjälpande upp och stöttade mig både psykiskt och fysiskt. Sen kom brandkåren och hjälpte oss båda ner.

RI:s kommentar:

Det finns många frågor kring den här händelsen. Slutet blev lyckligt, men det var på god väg att bli det yttersta priset.

Inledningsvis: Orsakerna till att hopparen landade i trädet. Hopparen är oerfaren och har nyligen börjat hoppa med endast 31 hopp i ryggsäcken. Det finns en osäkerhet i hur planering av flygvägar går till på bästa sätt, och valet att flyga sitt landningsvarv över skogen blev en missbedömning. Hopparen överraskas av att vindarna, vilka inte har den effekt på flygvägen som önskat. Landning sker i trädet utan större dramatik.

När man befinner sig i landningsvarvet är man i läget där beslut om landningsplats är fastställt. Möjliga alternativ är begränsade eftersom höjden som regel är låg. Därför skall man planera själva landningsvarvet i tid, innan man befinner sig i det. När man väl befinner sig i landningsvarvet är beslut om landningsplats redan fattade, självklart skall man vara beredd på att gå till sitt alternativ, men det kräver att planeringen är gjord i förtid.

Det är flera faktorer som påverkar valet av landningsplats. Yttre förutsättningar som väder, vind och andra hoppare.

Inre förutsättningar som färdigheten att landa där man tänkt sig, alltså medveten uppfattning om sin precisionsförmåga.

Organisatoriska förutsättningar. Hur är hoppfältets landningsplats disponerad? Är klubbens instruktioner om flygvägar gynnsamma för att flygning över skog eller hinder lätt kan undvikas på medel och låg höjd?

Dessa faktorer påverkar hur hopparna sedan betar sig i praktiken.

Här hamnade hopparen i ett ogynnsamt läge på låg höjd. Trädlandning blev ett faktum. Och trädlandningen gick bra.

Fortsättningsvis: orsakerna till att hopparen blev hängandes i huvudet i en grenklyka? Enligt uppgift så var det erfarna hoppare som uppmanade hopparen att koppla loss huvudskärmen. Orsaken till denna olämpliga uppmaning är okänd. Frågan som är intressant i detta är huruvida det är en allmän uppfattning i klubben att man skall kutta vid trädlandning eller om uppmanaren hade en avvikelse i sin normala färdighetsnivå.

För att tydliggöra. Om du hänger i ett träd. HÄNG KVAR! Säkra om möjligt så du inte ramlar ner genom att ta tag i trädstam eller liknande. Vänta på att du får professionell hjälp vilken kan säkra nedstigningen på bästa sätt.

Svensk fallskärmsbrottning har en dödsolycka från 1987, där hopparen kopplade loss huvudfallskärmen. Hopparen som var elev, föll 4-5 meter ner till marken.

Lärdomar:

Ta hänsyn till vilka faktorer som kan påverka dina möjligheter vid val av landningsvarv. Planera ditt landningsvarv i tid så du tidigt kan avgöra om du behöver välja ett alternativ som är tryggare.

Häng kvar vid trädlandning.



Henrik Rånner





Italiensk

säsongstart för Velociraptor

Bastusnacket blev verklighet och Velociraptor inledde säsongen med en långhelg i italienska Ravenna. Förutom schweiziskt sekvensrekord blev det en lektion i hur lång en italiensk minut egentligen är.

Text Anna Oscarson

Foto Riccardo Giandoso, Anders Nyquist



Velociraptor kallar sig ett gäng hoppare som gillar att hoppa större formationer. Många i gänget har varit med sedan rundkalotternas tid och har flera tu-

sen hopp i bagaget. En vecka varje sommar brukar viga åt 20-mannahoppning.

Efter en hoppdag förra året pratade några i gänget, som hade varit iväg till Spanien under vintern, om att åka på en tidig hoppresa dit och att göra det med Velociraptor. Då tyckte Francesco Franzé som har rötterna i Italien att de hellre borde åka dit.

”Jag tyckte att det var klart att vi skulle åka till Italien och hoppa och äta god mat. Samtidigt visste jag att det är en sådan där sak man säger men som sedan aldrig blir av”, säger Francesco.

Många kände sig kallade

Under vintermånaderna hörde Lisa Carlsson av sig och frågade om de skulle åka. Det visade sig att intresset i gruppen var superstort. Francesco valde ut Pull out Ravenna, ett fält som ligger längs Italiens nordöstra kust, nära Rimini. Han reserverade flygplan och stugby på fältet.

I slutet av maj bar det av. Sammanlagt åkte 22 personer, fem finländare och resten svenskar. Hoppfältet har hög standard. Det finns stora packytor under tak, en restaurang som serverade enklare måltider, en stor pool, en pond och fräscha toaletter. Sedan 1988 drivs Pull out Ravenna av paret Gosia och Lele.



Velociraptor i Ravenna, från vänster: Juan Cifuentes, Mats Andersson, Jenny Melander, Timo Silvennoinen, Helén Samuelsson, Ulf Anderzon, Bodil Almberg, Monica Paulsson, Anna Oscarson, Gunilla Sigurd, Mikael Fallström, Peter Carlsson, Ronny Modigs, Anders Nyquist, Peter Carlsson, Tero från Finland, Siv Lindgren, Francesco Franzé, Zero från Finland, Lisa Carlsson, Patrik Selhag, Simpa från Finland och Harry Lattvala.



Under tre av Velociraptors dagar i Ravenna var vädret strålande. Det hoppades rote med en Caravan och en Pilatus Porter. En del rätt så avancerade hopp genomfördes.

Något som skiljde Ravenna från svenska hoppfält var utropen till lifterna. Tio minuter kunde i själva verket vara 45. Velociraptor kom snart fram till att italienska minuter var åtminstone dub-

belt så långa som svenska. Vid något tillfälle bröts hoppningen för att det var en militärövning över fältet.

Schweiziskt rekord

Samma helg hade POPS (Parachutist over phorty) sammanstrålat på fältet för att genomföra ett rekord. Eftersom de flesta i Velociraptor har passerat fyrtio-strecket skojades det om att hänga på

POPS. Men det skulle visa sig att Velociraptor var rena rookiesarna i sammanhanget. Männen i POPS var snarare i 80-årsåldern.

Ett gäng schweiziska hoppare dök också upp. De skulle göra ett 22-manna sekvenshopp med minst två poäng.

”Vi har inte flygplanskapaciteten i Schweiz och inte tillräckligt stora landningsområden för att genomföra större

Hoppfältet Pull out Ravenna ligger längs Italiens nordöstra kust, nära Rimini.

forts. på sidan 42 ►





► forts. från sidan 41

formationer på ett säkert sätt”, säger Dario Jotti, organisatör.

Schweiz storformationsrekord är en 84-manna som sattes år 2000. Sedan dess har antalet FS-hoppare minskat.

”Vi måste göra något för att intresset för FS och kunskapen ska komma tillbaka, därför satsar vi nu på sekvensrekord. Målet är att göra en 100-manna så småningom.”

Det kommer att bli mer sekvenshoppning. Pull out Ravenna kommer att vara

basen. Rekordet satt, först med två och sedan med tre poäng. Hela Dario Jottis familj, hans fru och två söner var med på rekordet.

Velociraptor lyckades också sätta det schweiziska trepoängsrekordhoppet, strax före schweizarna, om än med 21 hoppare istället för 22.

”När man är utomlands är det ändå ingen som förstår skillnaden mellan våra två länder, Sverige och Schweiz”, säger Helén Samuelsson. ■

DZ-kollen Italien

Italien har elva hoppfält, de allra flesta ligger i norra delen av landet. Att åka hit för att hoppa är kanske inte förstahandsvalet för oss svenskar men här finns flera trevliga hoppfält. Inte minst är det stövelformade landet känt för sin goda mat och dryck samt sina sevärdheter och historia. Förutom Pullout Ravenna tänkte vi presentera två andra hoppfält som är värda att besöka.



Reggio Emilia

Reggio Emilia är en utpräglad friflygarklubb och ett av de största hoppfälten i Italien. Närmaste stad är Reggio Emilia som ligger 7,5 mil från Bologna.

Ett hopp kostar 26 euro. Köper du 10 hopp kostar de 250 euro. Hoppriiset gäller för medlemmar i klubben, medlemskap kan lösas på plats. Årsavgiften till klubben är 12 euro.

En Cessna Caravan 208 och Cessna 206 finns till hopparnas förfogande. Det hoppas från 4 000 meter.

Även om det mestadels friflygs på Reggio Emilia hoppas det också FS och tandem.

Restaurangen och baren håller på att renoveras men det finns restaurang på gångavstånd från fältet.

Riggerservice erbjuds liksom uthyrning av utrustning. Packområde under tak och videorum finns. På fältet har de också en pool att svalka sig i under varma dagar.

Coacher finns tillgängliga som organiserar hopp. Så sent som i september sattes ett italienskt rekord i formationshoppning med 17 vingöverallflygare. Det anordnas boogien och olika seminarier.

Besökare kan bo i något av de två bunkhousen som finns på fältet eller ta in på ett hotell som ligger på gångavstånd.

Här hoppas det året runt.

Hemsida: www.bfu.it

Skydive Fano

Skydive Fano håller till på staden Fanos flygplats längs den italienska östkusten. Här har italienska mästerskapen i fallskärmshoppning anordnats i alla discipliner under flera år. På fältet finns en Pilatus Porter.

Hoppriiset ligger på 28 euro men olika rabatterade varianter finns för den som köper flera hopp på en gång till exempel. Fältets egen Pilatus Porter tar hopparna till 4 200 meter året runt. I augusti finns ytterligare en Porter på plats och en luftballong. I juli och september hyrs en skyvan in. Från juni till september hoppas det på Skydive Fano varje dag.

På fältet samsas tränande FS4-lag, friflygargrupper och tandem med lokala hoppare i mixade konstellationer. Sommartid finns möjlighet att landa på stranden varje onsdag.

Här finns restaurang, riggerservice, gratis wifi och pool men ingen pond. Fältet har ett område där det går att campa och rekommenderar hotell via sin hemsida (www.skydivefano.com) som har rabatterade priser för hoppare.

Du tar dig enklast hit genom att flyga till Bologna och sedan hyra en bil för att köra de tio milen till Fano.

Hemsida: www.skydivefano.com



the NEW Wing Suit **CYPRES**

Reliability made in Germany

The AAD for Wing Suit Flyers
Designed to eliminate unnecessary risks.



MONITORS what you do

ADJUSTS its parameters to your needs

COMMUNICATES with you

Stay tuned for Product Availability

Photo: Norman Kent Productions
Wing Suit Flyer: Roberta Mancino



WWW.CYPRES.CC



Att våga berätta



Riksinstruktören
Petter Alfsson-Thoor

Vågar du? Vågar du överväga att tänka kring säkerhet på ett annorlunda sätt?. Ett sätt som i förlängningen skulle betyda att din fallskärmshoppning och din kamraters fallskärmshoppning kan bli bättre.

Om du känner att du kan hålla med om följande påstående så bör du verkligen läsa den här spalten.

Så länge man inte åker fast kan man göra i princip vad som helst. Olyckor händer i vilket fall som helst!

I väldigt många generationer fallskärmshoppare har säkerhetskulturen präglats av ett starkt hierarkiskt system. Det betyder att det alltid finns en utsedd ansvarig för specifika ansvarsfulla uppgifter. Exempelvis ansvaret för säkerhetsarbetet. Så länge svensk hoppning existerat har det funnits funktioner från toppen och nedåt. Det är ett arv från våra militära gener.

Svensk hoppning och svenska fallskärmsförbundet är en produkt från 50-talet när en grupp officerare på fallskärmsjägarskolan ville hoppa för nöjes skull. Med sig tog de utbildningsmetodik, chefsstrukturer och ledarkulturer, som i kontexten militär verksamhet ofta är funktionell. Men det kommer med begränsningar om man vill skapa en öppen kultur där allas mening görs viktig över tid.

Militärt ledarskap är utformat för ett specifikt syfte, leda i krig.

Det har dock runnit mycket vatten under broarna sedan 50-talet. Svenska fallskärmsförbundet har utvecklats i takt med samhället, med vissa undantag. Vi har fortfarande en hierarkiskt ledarstruktur, vilket förvisso de flesta konventionella ledarstrukturer också tillämpar i näringslivet.

Men om vi skall sätta in detta i kontexten säkerhetskultur:

I vår säkerhetskultur (svensk hoppning) har vi ett system där vi anser oss, och avser att vara öppna och ta hand om varandra. Vi gör det också, men inte så pass mycket att verksamheten

är självgående utan att utsedd ansvarig meddelar när gränsen är nådd. Vi förväntar oss att de ålagda ansvarsfunktionerna i verksamheten skall fånga upp problemområden och åtgärda dem. Många problemområden identifieras, lösningen blir ofta en ny regel för att åtgärda.

Svagheten i det systemet är att de som utsetts som säkerhetsansvariga måste vara mycket aktiva för att kommunicera hur viktigt det är



Du är av största betydelse i det här arbetet. Om du är villig att bidra med din lärdomar och lära av andras.



att följa regler. Hot om bestraffningar och bestraffningar är ofta det som håller verksamheten i schack. Det tar energi från de ansvariga och ansvar från utövarna. Det är ett synsätt vi skall ändra på.

Alla fallskärmshoppare har ett lika stort ansvar för säkerheten, oavsett om du precis börjat eller om du hoppat i decennier.

Nä, omöjligt! kanske någon tänker. Alla kan ju inte ha lika stort ansvar för säkerheten i verksamheten!?

Jo det går, men det kräver ett stort engagemang från alla inblandade. Ett sådant engagemang kräver förståelse och kunskap om vad en informerad säkerhetskultur är. Det kräver föregångsmannaskap, där tongivande individer visar vägen genom att leva upp till de gränser som är uppsatta. Vilket är en nyckelfråga för att poängen med gränser skall fungera.

I en informerad kultur vet man var säkerhetsgränsen går, utan att först ha behövt över-skrida den.

I en informerad kultur förutser man och hanterar riskfyllda situationer. Ett arbete pågår ständigt för att minska riskerna och öka säkerheten.

En god säkerhetskultur, präglad av tillit, förtroende, öppenhet och en ickestraffande attityd – no blame-kultur – är en absolut förutsättning för ett gott lärande av händelser.

Personer som skall rapportera, kanske egna tillkortakommanden, måste känna att inget de rapporterar kommer att hållas emot dem. Vilket inte skall förväxlas med uppsåtliga riskbetenden. Där kräver en informerad säkerhetskultur rättvisa. Konsekvenser för avsiktliga brott mot gemensamma gränser är ofrånkomligt. Misstag gör alla, och misstag skall inte bestraffas.

Här har vi alla ansvar för säkerheten för att nå en informerad säkerhetskultur.

Om du leker med tanken. Det du går att berätta om, har verklig betydelse, du ser effekten av att du fått yttra dig om en observation i något avseende.

Du kan ta del av andras observationer och händelser. Du kan lära andra din läxa och vise versa. Och det behöver inte bara vara negativa händelser utan även positiva... Skulle du vara mer benägen att dela med dig oftare då?

Om ditt svar är ja. Då är vi på helt rätt väg.

Jag har en vision. Det är att svensk hoppning skall gå i mål med något unikt i fallskärmsvärlden. Det är att vi kan ses som en informerad säkerhetskultur, där alla vet var säkerhetsgränsen går, utan att först ha behövt över-skrida den.

För att nå en informerad säkerhetskultur behöver vi berätta om våra observationer. Vi behöver ett välfungerande rapporteringssystem.

Idag har vi ett system som är relativt funktionellt. Det finns två typer av rapporter att skriva. En röd om allvarlig incident inträffat el-

ler att man skadat sig eller dragit reserven. En blå... tillbudsrapporten. Den har varit svårare att få fler att skriva i praktiken. Vi är så vana att få berättat för oss när gränsen är nådd, och det står ju till och med i vår handbok SBF.

Så gränsen måste först passeras eller nästan passeras för att en tillbudsrapport skall skrivas. Dock kommer härmed ett paradigmskifte.

Tillbudsrapport. Den skrivs när det finns något att lära från det. Det är lågt ställda krav, men då kan vi få möjlighet att lära oss från flera individer som upplevt både positiva och negativa händelser. Sätter man dem sedan i sitt sammanhang och lägger ihop dem kan vi fånga be- teenden innan de eskalerar.

Kommer det inte bli hur mycket rapporter som helst då? Ja det vore väldigt bra, och det kräver att alla kan tas om hand på rätt sätt.

Inledningsvis har klubbarnas chefsinstruktörer fått uppdraget att analysera varje händelse. Analysen från rapporten eller ett antal sammanställda rapporter kommuniceras sedan aktivt till medlemmarna vad som finns att lära från de observationer som gjorts. Ett ytterligare verktyg är att alla klubbar från och med 2017 håller ett klubbssäkerhetsmöte en gång i kvarta-

let, just i syfte att informera om de lärdomar som dragits i verksamheten.

Du är av största betydelse i det här arbetet. Om du är villig att bidra med din lärdomar och lära av andras. Om du är villig att vara lojal mot gränserna och är du villig att förändra ditt synsätt på hur vi kan jobba med säkerhet, så kommer vi på sikt kunna bli den främsta säkerhetskulturen i fallskärmsvärlden.

Med det sagt. En förbundskonferens med CI-konferens har gått av stapeln. Det var ett gott gäng med Chefsinstruktörer som slöt upp. Personligen är jag mycket nöjd med helgen. Vi lade mycket tid på just ovanstående ämne. Era CI:ar är en engagerad grupp individer som jag hoppas i allt större omfattning samarbetar mera för att lära av varandras verksamheter. Det var kloka idéer och synpunkter som framkom under mötet, och jag hoppas att vi börjat lägga grunden för ett mer levande klubb-samarbete. Att vara Chefsinstruktör är ibland svårt, det är jobbigt, utmanande och kan vara belönande. Det kan ibland vara svårt att känna uppskattningen för att vara Chef, föregångsperson, ledare och den som stämmer i bäcken, samtidigt som man är medmänniska och klubbkompis.

Det är en komplicerad ekvation som i mina ögon är den absolut tuffaste befattning som finns i fallskärmsverige. Stötta gärna din CI genom att vara generös med både dina kunskaper såväl som din förmåga att kompromissa till annans fördel. Det är ibland lätt att tycka från sidan. Stå i blåsten är det få som gillar... Jag uppskattar chefsinstruktörernas värv, prova göra det du med.

Här på kansliet har det verkligen hänt grejer. Jag har en kollega på jobbet. Du som jobbat ensam på ett litet kontor i närmare ett decennium kan säkert uppskatta känslan. Självklart har jag förbundskursledargänget som kollegor vilka uppskattas stort.

Men nu är det en mycket kompetent kollega jag samtalar med på arbetsplatsen, nästan varje dag. Penny har skapat ordning och reda och är ett lyft för SFF på väldigt många sätt. Vi har till och med upgraderat inventarierna för första gången på närmare 20 år, då vi dessutom flyttade ut från vårt tio kvadratmeters kontor till ett lite större här i huset på Sjöhagsvägen 2.

God Jul

Med blicken mot skyn,
Petter Alfsson-Thoor
SFF:s riksinstruktör

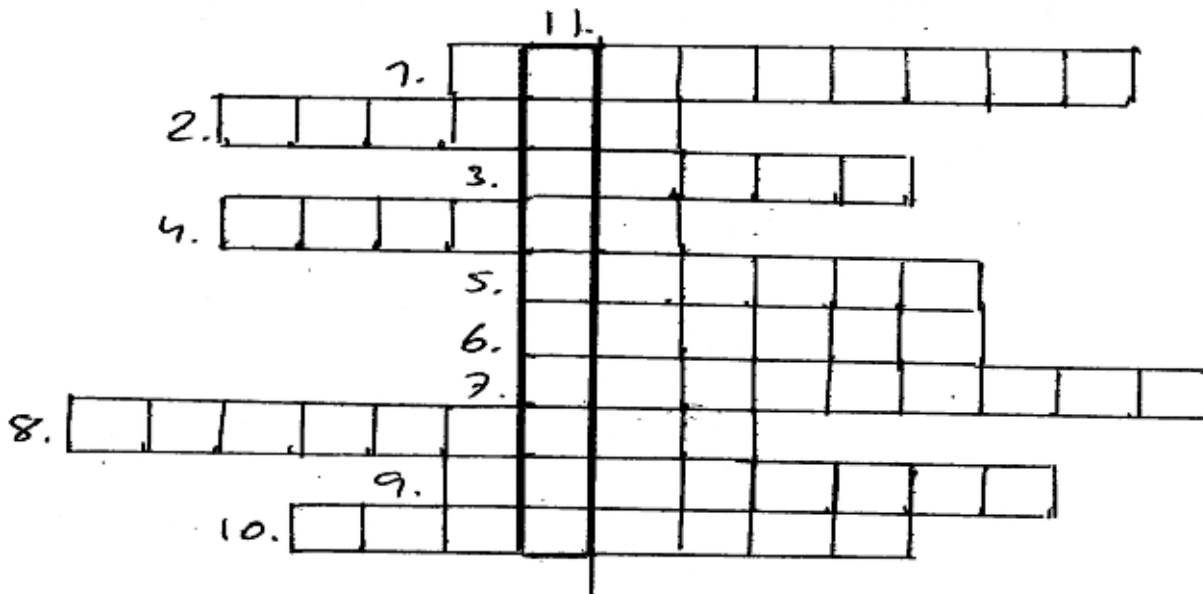

1. KALOTT MED ELDIGT NAMN
2. KRAV FRÅN 2017
3. VANLIG ORSAK VID RESERVDRAG
4. KRAV VID FF
5. BENÄMNING PÅ NY HOPPARE
6. MÄRKE PÅ VANLIG RIGG
7. ÖNSKAD VARIANT MED DUBBLA KALOTTER
8. AVISERAR VIND
9. HÄRIFRÅN STYRS HOPPNINGEN
10. NY SM-GREN 2017
11. 7 PÅ 1000

moon



Henrik

Henrik Raimer älskar när det går fort och är numera världens snabbaste man! Han har fortfarande lite svårt att förstå att han faktiskt är världsmästare. Känslorna han får när han blickar mot pokalen som står fint placerad på fönsterbrädet, i hans lägenhet som han köpte för några månader sedan, får honom ändå att tänka på denna minst sagt händelserika dag. "Det är lite överkligt" säger han med ett leende. "Att prestera över 500 km/h visste jag att jag kunde göra, men att prestera ett världsrekord trodde jag aldrig!"

Text **Emelie Selin**
Foto **Daniel Hagström**

Henrik Raimer, 30 år, är Uppsalabon som tävlar i Speed Skydiving. En snabb sammanfattning skulle vara att dyka med huvudet mot marken snabbast möjligast. Den 14 september 2016 gjorde han precis det. Under fallskärms-VM i Chicago satte han världsrekord och Sverige tog VM-guld för första gången. Vilken bragd och glad överraskning, det var nämligen inte förväntat.

Första hoppet han gjorde var ett underkänt hopp. Om mätarna som sitter på vardera sida av riggen och mäter lufttryck för att beräkna hastighet skiljer sig för mycket från varandra blir hoppet underkänt. Hopp nummer två och tre blev godkända hopp där han kom upp i hastigheter som 517 km/h och 519 km/h.

Efter tredje rundan låg han alltså i ledning medan han i hopp nummer fyra återigen fick ett underkänt hopp och hamnade då på fjärde plats från slutet. Han förklarar att på åtta rundor som man gör så är det endast de fyra bästa hoppen som räknas, därför blev det femte hoppet minst sagt nervöst för att ens få ett resultat. "Det var verkligen ett pressat läge" säger Henrik och fortsätter "...jag var ju snabb, men jag var ju tvungen att bli mer stabil också"

Så gick världsrekordet till

Målet med hopp nummer fem var endast att vara stabil och han sa till och med till sina andra tävlingskompisar innan hoppet att: "jag får väl ta och brom-

Henrik Raimer

Namn: Henrik Raimer.

Klubb: Stockholms Fallskärmsklubb.

Aktuell: Nykorad världsmästare i speed skydiving, med nytt världsrekord.

sa lite till detta hopp, så att jag inte gör någonting dumt." och de andra ansåg nog att det var en bra idé. "Nervös var jag, hela tiden, svåraste är ju att försöka lära sig att slappna av." Raimer berättar att man inte ska försöka tänka för mycket, vilket gick bra hela flygresan upp. Slappna av är den bästa tekniken då man vid spånt läge ofta börjar skaka och vilket leder till högre friktion i luftmotståndet. "På samma gång som man har fokus i bakhuvudet så är knepet är att tänka på



Packning tillsammans med Daniel Hagström.

något helt annat än det man ska göra, helst något som gör en glad!”

Hoppet kändes bra och det gick fort, det märktes framförallt vid inbromsningen berättar Henrik. Efter landningen plockade domarna av mätarna och Henrik berättar att han frågade om han fick titta på siffrorna då han gärna ville se om det skulle bli ett godkänt resultat. Det gick bra för domarna. Mätarna visar en maxhastighet och tre olika medelhastigheter, ingen av siffrorna ger ett faktiskt resultat på hoppet. Det krävs en uträkning för att få det. Det som kontrollera-

des var ifall siffrorna från de två mätarna var ungefär lika, vilket de var. Han noterade också en annan sak. Det var jättehöga siffror, högre än vad han någonsin har haft på träning och andra tävlingar. Detta gjorde honom konfunderad och han skakade bara på huvudet och gick därifrån. Henrik berättar att han tänkte att “Nu är det något knas!”

Vanligtvis väntar man på resultatet cirka 30 minuter efter ett avslutat hopp, men den här gången tog det längre tid än det vanligtvis brukar göra. Så efter att tävlingsdagen var avslutad, riggen var

packad och en öl hade släckt törsten åkte alla svenskar iväg mot kvällens middag. Väl i bilen uppdaterades resultatsidan frekvent och plötsligt läste Daniel Hagström högt från meddelandet som pipit till i telefonen “Henrik Raimer 601km/h” Henrik trodde att han skojade, men Daniel Hagström insisterade att det inte var ett skämt. Väl framme vid restaurangen fiskade Henrik upp sin egen mobil och började kolla resultatet och den graf som presenterats. “Fortfarande förvirrad skrev jag ett meddelande till huvuddomaren, -Is this true?” och han skrev tillbaka “Yes”.

Henrik Raimer har haft en fantastisk utvecklingskurva bara de senaste två åren men det tog fart på riktigt i år eftersom han gick på kryckor större delen av förra säsongen efter en olycklig tandemlandning. Målet med träningen var egentligen att försöka slåss om medaljer först på fallskärms-VM 2018, men på grund av bra resultat på träning och tävling redan i år fanns chansen redan nu. “Alla tävlingar jag har varit med i har jag slagit mitt personbästa, och det har ju successivt bara blivit bättre och bättre resultat.” berättar Henrik.

Idrott, resa och datorer

Man kan ju nästan gissa vilken sida av Sverige Henrik Raimer kommer ifrån när man hör hans goa dialekt. Kör man E45:an från Göteborg till Trollhättan och stannar på mitten så har man hamnat i en liten ort som heter Lödöse. Där bor hans föräldrar ännu kvar som pensionärer. En gång i tiden jobbade Herr Raimer som uthyrare av byggutrustning och fru Raimer jobbade på kontor. Han har två äldre syskon, brorsan i Göteborg medan systemnumera bor i Skåne.

Henrik är väldigt mycket yngre än sina syskon och när syskonen flyttat ut så var han mycket själv hemma och hängde mycket med grannkompisarna. Familjen har släkt lite överallt runt om i världen, bland annat så är hans morfar från Estland och hans mormor från Tyskland. Att åka och hälsa på dem innebar en hel del bilresor och att sitta i bilen i flera dagar var inga konstigheter. Henrik berättar att han älskar att resa och fick chansen att se stora delar av Europa redan som ung. Förutom resa så var idrott ett stort intresse, inte bara att utöva utan även att följa och titta på sport var stort i Henriks liv. Ingen annan i hans familj är sportfäna, så det var han som tog den rollen.

Någon gång i tonåren och fortsättningsvis in i gymnasieåldern tog datorspel, som Diablo 2 och dataprogrammering över och sporten hamnade åt sidan. Under gymnasiet läste Henrik tekniklin-

Landning efter tävlingshopp i Dubai 2014.



jen och därför blev studier om hårdvara och programmering ett ännu större intresse, nästan så att det blev lite för mycket. Efter gymnasiet tröttnade han nämligen stenhårt på allt som hade med teknik och datorer att göra. Istället tog Henrik ett jobb på samma företag som hans far och fastnade där i fyra år.

Nio helger av nio

Det var tack vare det jobbet som Henrik kom i kontakt med fallskärmshoppning. En kund som Henrik brukade prata med var nämligen AFF-instruktör i Fallskärmsklubben Cirrus Göteborg och han motiverade Henrik att gå en AFF-kurs. Sagt och gjort, några månader senare, hösten 2007, tog Henrik och hans kompis första steget mot att bli fallskärms-hoppare. "Första hoppet minns jag inget av, men andra hoppet hamnade i minnesbanken då jag inte hade höjdkoll" berättar han. Han fortsätter med att berätta att av nio möjliga helger som fanns kvar att hoppa på den säsongen, så var vi där alla nio helger. "Man var tvungen att stå utanför manifestet en hel timme innan de öppnade om man skulle få en chans att få göra åtminstone ett hopp, om ens det. Av alla dessa tillfällen med att försöka få till våra hopp, så fick jag ändå bara tre hopp gjorda." Kursen fick han därför göra klart till våren efter och under vintern passade han på att tunnla lite i Kuala Lumpur när han var där på resa.

Livskvalité är att kunna koppla av

Efter flytten till Uppsala med sin dåvarande flickvän började han hoppa i Stockholms Fallskärmsklubb i Gryttjom och när han hade lite ledig tid vid sidan av ekonomistudierna på Uppsala universitet. Dock fastnade han inte riktigt för plagget, "Det var inte min grej helt enkelt, min grej är att hoppa fallskärm och ha kul!" Han fortsätter med "...livskvalité är att minimera saker man inte tycker är kul och ägna sig åt det man vill, det som gör en glad." Lite av hans livsfilosofi skulle man kunna säga.

Man förstår verkligen att han lever efter sin filosofi. 2014 sa han upp sig från sitt jobb som han inte riktigt trivdes med och startade ett företag, "Montering och Frifall AB" tillsammans med Daniel Hagström och Robbin Havasi. De utför montering och installation av tekniska produkter, mestadels digitala reklamskärmar och menytaflor. En del av syftet med företaget är framförallt att det ska ge dem mer flexibilitet i vardagen. Henrik förklarar "Det ger oss frihet att ta uppdrag när vi kan och har möjlighet, men framförallt att kunna vara lediga när vi vill och i den utsträckning vi önskar." Han fortsätter med "På sommaren vill vi



Sussi Leal

inte jobba, då vill vi bara hoppa fallskärm. Självklart är det lite läskigt att vara beroende av att få in uppdrag och inte kunna garantera en lön, men än så länge har det fungerat och det är mer värt att kunna bestämma själv, när, var och hur man ska jobba." Allt med fallskärm är just livskvalité menar Henrik. "Jag älskar att resa, men det blir självfallet inte så mycket charter utan mer fallskärmsrelaterade destinationer. Livskvalité är också att kunna koppla av, exempelvis att kunna ta en sovmorgon mitt i veckan, eller att kunna åka upp till Gryttjom när man vill. Jag är väldigt nöjd med livet" säger han och ler.

Henrik berättar att han inte saknar något i livet. "Boende var ju en sådan där grej. Jag har ju inte haft en egen lägenhet på fem år, men det fixade jag till i februari i år". Lägenheten är verkligen trivsamt och fin, härlig rymd och härligt ljus anmärker jag när vi går husesyn innan vi slår oss ner i köket för lite kaffe och chokladbollar. Man kan ju tro att han har allt och lite till. En VM-pokal, en ny lägenhet, ett företag som gör att han har friheten att bestämma sin vardag, och sin underbara flickvän Sussi Leal förstås. Han berättar att "Jag tycker om att umgås med henne, oavsett vad vi gör har vi aldrig tråkigt, och så har det varit sedan dag ett" De har nu varit ett par i fyra år.

Mer än så önskar han sig inte. Det finns inte så många fler drömmar och visioner berättar Henrik "Jag jobbar inte så. Jag har väldigt många vänner som är fokuserade och lägger upp planer för att nå sina mål. Jag kommer nog aldrig att

göra så, det blir mer korta delmål. EM i fallskärmshoppning ska jag delta på, augusti 2017, och det är väl ungefär så långt jag kan tänka."

Det sitter i de små detaljerna

Det är lätt att halka in på ämnet fallskärm, det riktigt lyser i ögonen på Henrik när han berättar om sin kära sport.

"Det roligaste med Speed Skydiving är att man pressar sig själv och att det går väldigt fort, det var verkligen hastigheten som lockade mig. Sedan att se att det går att få en utveckling genom att ändra på små detaljer samt tänka annorlunda för att nå en snabbare hastighet, man testas fram helt enkelt. Det är så roligt när det går bättre och bättre"

Han fortsätter att förklara att "I den här grenen kan man verkligen fastna i olika sorters plataer, det vill säga man når en viss hastighet sedan måste man kom-

Precis landat efter finalhopp på VM i Chicago 2016.

Graf över rekordhoppet. Från domarprogrammet ISSA Speedware.

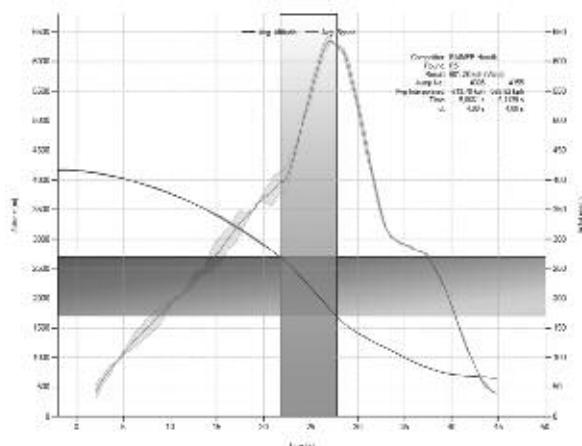



VALK RIE
PERFORMANCE DESIGNS





Nerit Pridorsajt

ma på tricket för att man ska kunna ta sig vidare till nästa nivå. Det gör man bara genom att träna, träna och träna.

Henrik berättar vidare: "Allt spelar roll, varenda kroppsdel och deras positioner kan ge olika typ av resultat. Sedan handlar en stor del om att slappna av i en så hög hastighet."

Han berättar även vikten av att kunna lita på sin utrustning. Litar man på den så gör det jättestor skillnad i sin prestation och man vågar testa nya saker. Han berättar att han blev rädd en gång när han hade en nyinköpt rigg inför förra säsongen. Flikarna som håller bärremmarna gick upp vilket resulterade i att han hade en bärrem nere vid armbågen. Händer något sådant kan det gå extremt dåligt.

Det gäller bland annat att vara uppmärksam på sin höjd och hålla koll på sina kroppsdelar. Ju snabbare du flyger, desto mindre korrigeringar får du göra. När man är uppe i hastigheter på 400–600 km i timmen kan man inte sträcka ut en arm för då kan man flyga iväg helt okontrollerat. Man kan inte heller bara lägga sig i magläge och bromsa utan det måste ske successivt om man inte vill att en axel, armbåge eller något annat ska riskera att gå ur led.

Henrik har snart hoppat i tio år och har cirka 1 800 hopp varav 350 stycken är tandemhopp. Han har dragit reserven tre gånger men bara gjort sig ordentligt

illa en gång, då han bröt foten efter tandemlandningen förra säsongen. Trots det så tog han sig upp på båda fötterna och ett år senare så stod samma fötter på prispallen i Chicago.

Henrik är en riktig härlig inspirationskälla. Hans lättsamma sätt att se på livet får mig att tänka på sångtexten som Balloo sjunger i Djungelboken "Var nöjd med allt som livet ger, och allt det som du kring dig ser, glöm bort bekymmer, sorger och besvär..." Det känns som att

Henriks livsval och inställning har gjort just det, tagit bort allt som är dåligt i livet och fokuserat på det som är bra.

Dessutom får han så mycket mer positiv energi som bidrar till glädjen och passionen till sin favoritsport; fallskärmshoppning och hastigheten i Speed Skydiving som ledde honom till ett världsrekord.

När jag frågar honom hur man ska gå tillväga för att nå ett världsrekord i samma gren så säger han "Hugg tag i mig så ska jag hjälpa dig!" ■

Prisutdelning VM i Chicago 2016. Foto:

Exit från Erik-Erik: "Hugg tag i mig så ska jag hjälpa dig!"



Henrik Rånner

Mörkerh



Upplyst! Både fält och hoppare.

hopppning

För den som törs anta utmaningen att falla fritt i totalt mörker och uppleva frifallet med andra sinnen än bara synen, bör förbereda sig nogga både mentalt och praktiskt. Här följer många bra tips både för den som organiserar mörkerhoppning och för den som vill delta.

Text **Penny Robertson-Pearce**

Foto **Dennis Graversen**

Elof Wecksell har 2 200 hopp varav ett tiotal mörkerhopp. Han har även varit ansvarig för att genomföra mörkerhoppning vid åtminstone fem tillfällen.

Elof tycker att mörkerhoppning från mitten av september till mitten av oktober är bäst. Det blir mörkt ganska tidigt och det har inte hunnit bli alltför kallt. Dessutom har de allra flesta hoppare en hel säsong bakom sig med många hopp i ryggen och är därför mer varma i kläderna än på våren.

Med Elofs hjälp har vi sammanställt en bra manual för genomförande av mörkerhoppning.

Förberedelser:

1. Läs igenom vad som står i Svenska Fallskärmsbestämmelser, SBF. Nedan kommer ett utdrag av de viktigaste punkterna. Läs mer noggrant i kapitel 402:15
 - Hoppare skall ha lägst B-licens och vara väl förtrogen med hoppfältet.
 - Landningsplats och vindstrut skall vara belysta.
 - Mörkerhoppning skall vara godkänt av chefsinstruktören för aktuellt tillfälle.
 - NOTAM skall ha utfärdats.
 - Höjdmätare skall vara belyst.
 - Belysning för att kunna kontrollera fallskärmen skall finnas.
 - Är flera hoppare i luften skall man även



Elof Wecksell.

Lena Jones

vara försedd med positionsljus som är synligt 360 grader. Kemiskt ljus, ”strobelight”, rekommenderas.

- Noggrann briefing med hoppladare, markpersonal, pilot och hoppare skall hållas innan hoppningen.
- Beakta att höjdvindarna ofta är starkare nattetid.

2. Minst två veckor innan ska man skicka in NOTAM till flightplanning center. NOTAM (notice to airman) är information om att mörkerhoppning skall äga rum, till flygledare och andra som berörs i aktuellt luftrum.

3. Kontakta klubbens flygchef och diskutera val av pilot. Viss behörighet krävs för att flyga i mörker. Boka pilot i god tid.

4. Kontrollera flygplanet i god tid, att det är i skick för mörkerflygning. Exempelvis att positionsljus och belysningen på instrumentbrädan fungerar, för att nämna två exempel.

5. Boka upp en lämplig hoppladare. Det är helt klart en fördel med en hoppladare som har mer erfarenhet och god kunskap i att exempelvis beräkna spotten. Det är också att rekommendera att hoppladaren har bra nerver.

6. Börja ta emot anmälningar från intresserade hoppare. Att göra detta i ett on-line formulär kan vara ett enkelt sätt att samla så mycket information som möjligt om alla hoppare. Till exempel är det ju bra att kunna räkna ut vingbelastning i förväg så att man kan planera lämpliga grupper och rätt uthoppningsordning.

Att veta vem som har deltagit i mörkerhoppning tidigare är också till stor hjälp, Elof rekommenderar en finalchef med tidigare erfarenhet per grupp.

7. När det äntligen blivit dags för kvällen med mörkerhoppning är det bra att se till att ha gott om tid för förberedelser. Fyra personer har utsetts i förväg att vara markpersonal och får i uppdrag att ställa fram bilarna på hoppfältet för att lysa upp landningsytan. Se skiss till höger.

8. Om man håller till på en flygplats så skall belysningen på start och landningsbanan tändas. Om det inte finns belysning så kan man göra på följande sätt berättar Claes Bertenstam:

”När vi planerade att genomföra mörkerhoppning i Gryttjom så kontaktade vi Sjöinformationsgruppen i Stockholms län. Där har vi en kontakt som både är pilot och hoppare. De kunde tänka sig att låna ut en portabel banbelysning som kan lysa upp en bana på 600 meter med belyst vidstrut och glidbanemarkering.

9. Briefing inför hoppningen hålls med fördel minst en timme före lyft. Innan dess bör alla hoppare vara klara med sina egna förberedelser gällande utrustning och belysning. Att ha med sig en mobiltelefon kan vara en riktigt bra idé.

Genomförande:

1. Om hoppning pågått under hela dagen fram till kvällen och inga större förändringar skett gällande väder och vind så har man en bra referens för beräkning av final och kan välja uthoppshöjd från full höjd.

Belysning, placering bilar

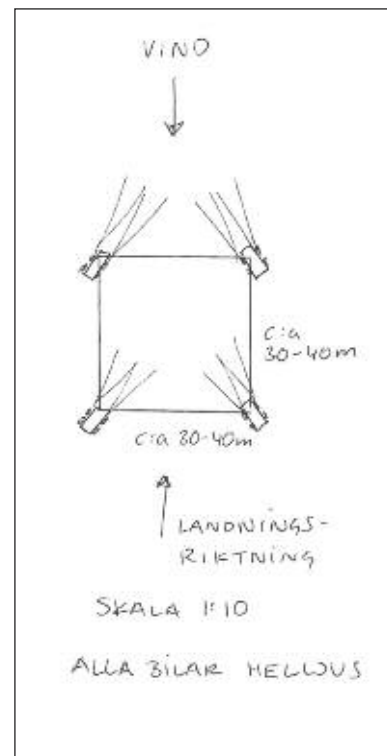

Illustration av Penny Robertson-Pearce

Om vindar har förändrats under kvällen eller om man inte har genomfört hoppning samma dag kan det vara mer lämpligt att sänka uthoppshöjden till exempelvis 2 000 meter.

2. Fem hoppare per final i en grupp där man noga beräknat vingbelastning och bestämt uthoppningsordning. Om möjligt skall en på varje final ha erfarenhet av mörkerhopp. Finalchefen ansvarar för att visitera allas utrustning samt belysningsanordningar före ilastning.



Dennis Gravensten



3. Viktigt att tänka på är att alla ljus kommer att ha bländningseffekt. Till och med lamporna i flygplanet. Alla tänder sina lampor strax före uthopp och de som är kvar i planet bör tänka på att inte titta direkt på ljusen.

4. Inför landning är det otroligt viktigt att var och en håller sin plats, flyger i samma varv och förutsägbart. Efter att man landat på den upplysta ytan bör man snabbt flytta sig ur vägen. Bäst är att stå intill bilarna. Detta gäller även publik.

5. När hoppladaren konstaterat att alla har landat och är okej så ges klartecken till pilot att fälla nästa grupp.

6. Om någon av hopparna landar utanför det upplysta området, eller om det skulle bli en utelandning, tilldelas en eller två ur markpersonalen att snabbt försöka lokalisera den hopparen och kolla att den är oskadd. Ha en telefonlista på alla hoppare som deltar så kan man vid behov ringa den som saknas eller är utom synhåll.

Tips från Elof om belysning:

1. Om man inte har en bakgrundsupplyst höjdmätare skall en lampa fästas på

armen så att man tydligt kan avläsa höjden. "Lightsticks" som rekommenderas av SBF har fördelen att de inte bländar så mycket, men lyser heller inte lika starkt. Ficklampa fungerar också bra.

2. På hjälmen skall det finnas positionsljus som lyser 360 grader. Vitt framåt och rött bakåt underlättar för andra hoppare i luften att avgöra om en hoppare är på väg emot en, eller ifrån.

3. På den armen som man inte har höjdmätaren tejpar man fast en ficklampa som man kan använda till att belysa sin fallskärm efter drag. Bra tejp är till exempel eltejp eller silvertejp.

4. Om man skulle landa utanför det upplysta området så är det beckmörkt och det blir svårt att bedöma när man skall flära. En god idé kan vara att tejpa fast ficklampor ovanpå skorna med ljuset riktat framåt. Vid behov kan man då sätta på lamporna när man hänger under kalott.

Sinnena påverkas

Elof avslutar med att beskriva känslan med mörkerhoppning:

"Det är en mäktig känsla. Mörkret gör att du upplever hoppet mer med din

känslor och din hörsel. Det är spännande och pulshöjande. Det är en helt ny upplevelse och sinnena påverkas verkligen."

Till de som är nyfikna på mörkerhoppning men känner sig lite tveksamma brukar Elof ge rådet: "Var med en gång och titta så man ser hur det går till. Då känns det oftast tryggare den gången man själv skall delta." ■

Tips från riksinstruktören

Petter Alfsson Thor, riksinstruktör:

"Jag kan absolut förstå att många lockas att prova på mörkerhoppning. Jag har själv gjort några mörkerhopp, men det är inget som lockar mig längre.

Det är såklart en speciell upplevelse men jag tycker att man skall reflektera ordentligt över den ökade risken innan man gör sitt mörkerhopp. Här ger jag dig några tips:

- Ta reda på så mycket fakta du kan om mörkerhoppning genom SBF, erfarna mörkerhoppare men också om väder och vindförhållanden vid det aktuella tillfället.
- Tänk efter hur det kommer att påverka dig att hoppa i mörker.
- Förbered dig mentalt på hur du skulle hantera en eventuell utelandning.
- Förbered dig mentalt på hur du skall agera om något går fel. En felfunktion till exempel."

Tips & trix

-så besiktar du din pilotskärm

Hur vet man egentligen att piloten är i gott skick? Och när behöver man byta?

Alex Ingulfson på Uffes Hoppshop ger dig här värdefulla tips:

Text Penny Robertson-Pearce

Foto Kjell Pålsson



Lagom lång kill-line.



För kort kill-line.



Pilotskärm – rätt längd, lite längre än bandet.

1. Pilotlinan

Man bör regelbundet kontrollera att innerlinan i piloten (så kallad "kill-line") inte blivit för kort. Det gör man innan man drar pilotlinan till ett okollapsat läge i samband med packningen. Eftersom Spectralinor – som ofta används till pilotskärmars innerlinor – påverkas av friktionsvärme så har de en tendens att krympa med tiden. När pilotlinan blir för kort så kan öppningsförloppet påverkas men framför allt ökas slitaget på linan. På bilderna här intill kan du se vad som kan betraktas som för kort respektive lagom lång pilotlina.

Många oroar sig i onödan när pilotlinan blivit lite luddig. Det har ingen avgörande betydelse. Risken är ganska liten att linan går av och även om den gör det så förändras inte funktionen. Det vill säga, piloten drar ut huvudskärmen precis som vanligt.

2. Pilotskärmens tyg

Pilotskärmen är tillverkad av antingen nollporositetstyng som är lite glansigare och prassligare eller av F111-tyg som är mjukare och släpper igenom lite mer luft. Den senare är ofta av större storlek vilket gör att båda varianterna är lika bra, men noll-p-tyget har något längre livslängd.

Det är svårt att avgöra om tyget är uttjänt bara genom att titta på det. Du måste känna på tyget och gärna jämföra med en nyare som kanske gått upp till 200 hopp. En pilot med noll-p-tyg blir

efter hand mer som en med F-111. När tyget har blivit för slapt och slött (lite som ett gammalt urtvättat klädesplagg) så kan det vara dags att byta pilot. Under normala förhållanden bör en pilot hålla upp till 1000 hopp även om tillverkarna rekommenderar tätare byten.

3. Sömmar och hål

I samband med att du ser över (okulärbesiktar) din pilot kontrollerar du också att alla sömmar är intakta. Hål kan uppstå i pilotskärmens tyg, men det behöver inte vara skäl att byta. Ett litet hål blir som regel inte större eftersom piloten är tillverkad av rip-stoptyg. Ett hål mindre än ett lillfinger är inget att oroa sig för, men det är bra att märka ut hålet med en spritpenna och hålla koll så att det inte blir större. Det går inte att sy i en pilotskärm och göra den typen av lagningar, så ett större hål medför därför byte av pilotskärmen.

4. Reservompackning

Varje gång du lämnar in din rigg för reservompackning så besiktar även kontrollanten din pilotskärm. Om du tycker att skärmen öppnat annorlunda på sistone, till exempel långsammare eller snett, kan det vara bra att informera kontrollanten om det. Då kan hen titta närmare på piloten för att se om den kan vara orsaken. När det är dags att byta finns pilotskärmar av olika sorter ofta på lager hos försäljarna och priset är i dagsläget cirka 1200 kronor. ■

Tips & trix

Text: Anna Oscarson
Foto: Elof Wecksell

Landa i starka vindar

1. Om det blåser kraftigt när du har landat din fallskärm har du säkert varit med om att det kan vara svårt att få tag i kalotten. I värsta fall blir du draggad sprattlande längs marken.

2. Elof Wecksell har ett tips som han brukar ta till. Han har även gjort en liten instruktionsvideo som heter just "Att landa i hårda vindar". Den finns på Youtube.

3. Det många gör som fel är att med sträckta linor kämpa emot kalotten.

4. Så fort du har landat, rör dig snabbaren än kalotten i vindens riktning.

5. Stoppa kalotten genom att lätt trampa på pilotlinan. När du når bagen är kalotten kollapsad.





Linköpings Fallskärmsklubb

Linköpingsklubben driver i medvind och visar framåtanda. Den stora småklubben med mycket potential och tydliga strategiska visioner om hur medlemmarna ska få sin klubb att växa. För att inte tala om alla som ideellt sliter och drar sitt strå till stacken. Det kallar jag klubbkänsla på riktigt!

Text: Emelie Selin
Foto: Joackim Johansson

Linköpingsklubben startade 1973 och höll en gång i tiden till på det militära hoppfältet som hette Malmen. Då hade de en Cessna 182:a och en Bäver som det dock blev haveri på år 2000. Därefter köpte de in en Cessna 206:a som även den fick haveri. Dessutom så kom en ny miljödom som sa att det numer inte var tillåtet att göra så många

starter och landningar på Malmen och det tyckte Försvarsmakten var lite synd då de behövde de möjligheterna själva.

Tuffa år

I samband med detta så tappade klubben otroligt mycket under de tuffa år som de inte hade något fält. De gick ifrån att göra 5000 hopp per år till att göra 2000 hopp per år. "Det var ett jätteslag för klubben", berättar ordförande Markus Rålund som suttit på posten sedan 2010.

Idag håller de till på Skärstad flygfält som ligger utanför Motala. På sex säsonger så har de nästan dubblat sina hopp från 2021 till 3416. "Även om vi tappade jättemånga medlemmar så har vi en hel del hängivna som ihärdigt hänger kvar. Tyvärr är inte så många av de gamla rävarna kvar vilket är synd men vi har däremot ett gäng unga som är ambitiösa. Alla jobbar ideellt." Markus skulle främst vilja lyfta upp en speciell person som gör ett enastående jobb. "Joackim Johansson är fantastisk på att lägga upp bilder och vara aktiv på sociala medier. Vi har väldigt många följare på Facebook och det är bland annat tack vare honom som alla blir intresserade av att hoppa tandem och att Motalastaden känner till klubben. Han själv har ett instagramkonto under namnet freeflyguy med 32 000 följare där han delar sina fantastiska bilder från klubben."

Ny hangar – snart ny VVS

Ett stort projekt och mycket ansträngning var att bygga en hangar så att pack-

ning även kan ske inomhus. Markus berättar att de har mer planer på ombyggnad och VVS är faktiskt något som ligger på agendan.

"Vi prioriterade att köpa ett flygplan före att kunna gå på en vanlig toalett. Vi hoppas även i framtiden att kunna bygga ut fler faciliteter med bland annat en egen klubbstugelokal så vi slipper dela med segelflygklubben", berättar Markus.

Tydlig ambition att växa

Det finns ett egenvärde i att inte ha en turbinkärra, främst av hänsyn till bullret. Markus säger: "Det ser jag som ett av hoten mot vår sport. Det är många av Sveriges klubbar som har fått flytta på grund av för högt buller. För vår långsiktiga överlevnad så måste vi hantera detta. Vi är den största småklubben i Sverige, den klubb som gör flest hopp ur en kolvkärra. Just nu är vi inte i närheten av att kunna införskaffa en turbin kärra, det skulle krävas 1 500 hopp till. Vi måste växa under några år till för att växa in i den kostymen."

Linköpingsklubben lägger stor värdering i att växa och har en tydlig strategi för det. Kursledarna jobbar ideellt utan rabattsystem. De satsar på nya elever och prioriterar dem i liftkörer, de får även lift till tunneln där de under 15 minuter får träna frifallsposition. De är en ideell förening där de hjälps åt så gott de kan. "Vi vill bygga en stark klubbkänsla där man känner att alla hjälps åt så gott man kan och att alla verkligen ska känna sig välkomna." avslutar Markus. ■

Klubb fakta Linköpings Fallskärmsklubb

Antal medlemmar: 80.	Hoptider: Lördag-söndag 10-18. Tisdagar 17.00 till skymning.
Tandempiloter: 6.	Hoppriiser: 210 kr, även för gästhoppare.
Hoppmästare: Cirka 10.	Flygplan: Airvan GAB.
Hoppledare: Cirka 15.	Sovplatser: Fjorton sovplatser med några extra madrasser.
Kursledare: 6.	Mat: Finns en kiosk alldeles i närheten.
Kurser per säsong: Tre SFU-kurser med åtta kursdeltagare i varje.	Webbida: linkopingsfallskarmsklubb.se
Hoppfält: Skärstad flygfält utanför Motala.	
Säsong: Från påsk till sista oktober.	

KONTAKTA

SFF!



Kansliet

Sjöhagsvägen 2
721 32 Västerås
Telefon: 021-41 41 10
Fax: 021-41 541 19
E-post: info@sff.se

Riksinstruktören

Petter Alfsson-Thoor
Telefon: 021-41 41 10
E-post: ri@sff.se

Beställ material på SFF:s kansli

- Boken "Flyga fallskärm", utbildningsbok i fallskärmsmanövrering.

Styrelsen

Ordförande: Peo Humla,
e-post: sffordforande@outlook.com
Ledamot/vice ordförande: Gunilla Sigurd,
e-post: gunilla.sigurd@gmail.com
Ledamot/kassör: Stefan Nilsson,
e-post: kassor@sff.se
Ledamot/miljö: Daniel Ingered,
e-post: daniel.ingered@gmail.com
Ledamot/kommunikation: Paula Zielinski,
e-post: paula@sff.se
Suppleant/tävlingskommittén: Uno Asker,
e-post: askeru@gmail.com
Suppleant/uppvisningsgruppen: Jens Grahn,
e-post: jens_grahn@hotmail.com

Valberedningen

Robbin Havasi, (sammankallande),
e-post: robbinhavasi@gmail.com
Magnus Våge,
e-post: magnus.vage@enfo.se
Posten som suppleant i valberedningen är för tillfället vakant.

Vill du veta mer om

Skatter och avtal: Kontakta förre ordföranden
Lina Gardlow, e-post: lina@sff.se
Ekonomi: Stefan Nilsson, e-post: kassor@sff.se
Kommunikationsansvarig samt presskontakt:
Paula Zielinski, e-post: paula@sff.se
Försäkringsfrågor:
Stefan Nilsson, e-post: kassor@sff.se
Miljöfrågor: Daniel Ingered,
e-post: daniel.ingered@gmail.com
Materielkommittén: Erik Marsh,
e-post: eric@primalinstinct.se
Utbildnings- och säkerhetskommittén:
Petter Alfsson-Thoor, e-post: ri@sff.se
Tävlingskommittén: Lena Kaulanen,
e-post: lena.kaulanen@gmail.com
Luftrumsfrågor: Märten Nordlander,
e-post: marten@sff.se
Försvarskommittén: Johan Julin,
e-post: johan.julin@hotmail.com

Svenska Fallskärmsförbundets styrelse



Peo Humla,
ordförande



Gunilla Sigurd,
vice ordförande



Stefan Nilsson,
kassör



Daniel Ingered,
ledamot



Paula Zielinski,
ledamot



Uno Asker,
suppleant



Jens Grahn,
suppleant

Kansli-chef och
riksinstruktör



Petter
Alfsson-Thoor

www.sff.se

På hemsidan hittar du fakta,
information och nyheter om hoppling.



Svenska Fallskärmsförbundet är en frivillig försvarsorganisation,
medlem i Flygsportförbundet och Riksidrottsförbundet.

Transportstyrelsen har till Svenska Fallskärmsförbundet
delegerat tillsynen av sporthoppning med fallskärm i Sverige.



Begagnatmarknad, nyheter, fler produkter och mer info på

www.uffeshoppshop.se

Uffe's Hopp Shop AB, Kokillgatan 12 B, 721 33 Västerås E-post: info@uffeshoppshop.se Tel: 021-355 750, Fax: 021-355 377





Svensk Fallskärmsports redaktion

vill passa på att önska er alla en riktigt **god jul** och ett fantastiskt **nytt år**! Samtidigt vill vi ta tillfället i akt och tacka för året som gått. Tack alla som har bidragit till tidningens innehåll på olika sätt, tack till Svenska Fallskärmsförbundets styrelse för all tid ni lägger ner för att göra det möjligt för oss att hoppa fallskärm och alla hoppare ute i landet som lägger ner oräkneliga ideella arbetstimmar på att få verksamheten att gå runt.

Tack!

Henrik Anderson landar i totemundering framför en stor skara förväntansfulla barn i Östersund.
En tradition som Östersunds fallskärmsklubb har haft i många år.

Foto: Lars Eklund